

项目名称

T2422 (增加四国语言)

版本号

MP 1.0

设计时间

20250213

物料名称

快速使用指南

设计师

张紫安

审核

吴东东 20241216

批准

吴东东 20241216

料号

40150500000803

材质工艺要求:

材质要求: 80g哑粉纸, 过哑油。风琴折

颜色及专色: Pantone Cool Gray 11C

尺寸要求: 140*140mm

认证要求: 测试标准: 包装指令 94/62/EC



变更履历:

- * Tämän käyttöoppaan kuvat ovat vain viitteellisiä, todellinen ulkonäkö riippuu varsinaisesta tuotteesta.
 * Illustrationerna i denna användarmanual är endast för referens, det faktiska utseendet är beroende av den faktiska produkten.
 * Illustrationerne i denne manual er kun til reference, det faktiske udseende afhænger af det faktiske produkt.
 * Illustrasjonene i denne håndboken er kun til referanse, det faktiske utseendet skal være gjenstand for faktisk produkt.



Skannaa QR-koodi päästäksesi käsiksi sähköisiin käyttöohjeisiin
 Skanna QR-koden för att komma åt elektroniska användarmanualer
 Scan QR-koden for at få adgang til elektroniske brugeranvisninger
 Skann QR-koden for å få tilgang til de elektroniske brukerhåndbøkene

For more information & after-sales support, contact us via service@navee.tech/www.naveetech.com



Original instructions

4. Démarrage et accélération et décélération et freinage/Starten und Beschleunigen und Abbremsen und Bremsen/Accensione, accelerazione, decelerazione e frenata/Arranque, aceleración, desaceleración y frenado

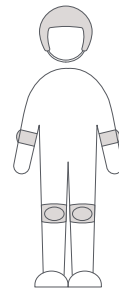

- FI Ennen ajamista on aina käytettävä kypärää, käsi- ja rannesuojia, polvisuojia, kynnärpääsuojia ja muita suojarusteita.
 SE Innan du rider, använd alltid hjälm, hand-/händledsskydd, knäskydd, armbågsskydd och annan skyddsutrustning.
 DK Før du kører, skal du altid bære hjelme, hånd-/hændledsbeskyttere, knæbeskyttere, albuebeskyttere og andet beskyttelsesudstyr.
 NO Før kjøring, bruk til enhver tid hjelm, hånd-/håndleddbeskyttelse, knebeskyttelse, albuebeskyttelse og annet beskyttelsesutstyr.

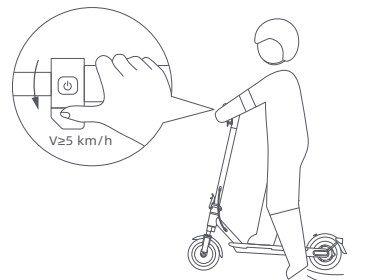

- FI Astu dekilte yhdellä jalalla, ja potkaise toisella jalalla hitaasti vauhtia maan pinnasta. Kun sähköpotkulauta alkaa ajaa eteenpäin, nosta molemmat jalat dekilte ja paina kevyesti kaasua.
 Vinkit: Tämä sähköinen potkuskootteri toimii sähkömoottorilla. Ajoturvallisuutesi vuoksi moottori ei käynnisty ennen kuin nopeus on 5 km/h.
 SE Kliv upp på brådan med en fot och sparka långsamt iväg från marken med den andra. När elsparkcykeln börjar rulla, sätt båda fötterna på brådan och tryck försiktigt på gaspedalen. Tips: Denna elektriska sparkcykel drivs av en elmotor. För din körsäkerhet kommer motorn inte att starta förrän hastigheten når 5 km/h.
 DK Træd op på platformen med én fod, og skub langsomt bagud med den anden fod på jorden. Når løbehjulet begynder at trille, kan du stå på platformen med begge fødder og forsigtigt trykke på speederen.
 Tips: Denne elektriske kick-scooter drives af en elektrisk motor. For din kørselssikkerhed starter motoren ikke, før hastigheden når 5 km/t.
 NO Stå med en fot på dekket, og spark forsiktig fra i bakken med den andre. Når scooteren begynner å rulle, setter du begge føttene på dekket og trykker forsiktig inn gasspaken. Tips: Denne elektriske sparkesykkelen drives av en elektrisk motor. For din kjøresikkerhet starter ikke motoren før hastigheten når 5 km/t.

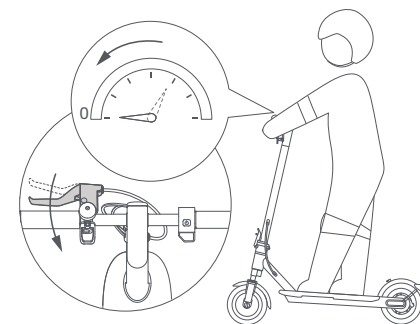

- FI Vapauta kaasupoljin hidastaaksesi vauhtia. Paina jarruvipua jarrutaaksesi.
 SE Släpp gaspedalen för att sakta ner. Tryck på bromsspaken för att bromsa.
 DK Slip speederen for at sætte farten ned. Tryk på bremsehåndtaget for at bremse.
 NO Slipp gassen for å sakke ned farten. Trykk inn bremsespaken for å bremse.

5. Stationnement/Parken/Parcheggio/Aparcamiento

- FI Kun sähkökootteri hidastuu tai pysähtyy, laita toinen jalka maahan noustaksesi pois sähkökootterilta. Laske jalusta alas, kun pysäköit sähkökootteria.
 PYSÄKÖINTIVAROITUS
 • Älä pysäköi potkuskootteria rinteeseen.
 • Varmista, että tukijalka on tasaisella alustalla.
 SE När elsparkcykeln saktar ner eller stannar sätter du en fot på marken för att gå av elsparkcykeln. Sätt ned stödet när du parkerar elsparkcykeln.
 PARKERING VARNING
 • Parkera inte din sparkcykel i en sluttning.
 • Se till att stödet är placerat på ett plant.
 DK For at undgå, at andre brugere løbehjulet uden din tilladelse, kan du låse løbehjulet, når det er parkeret.
 PARKERING ADVARSEL
 • Parker ikke din kick scooter på en skråning.
 • Sørg for, at kickstativet er placeret på en flad overflade.
 NO Når scooteren sakter ned eller stopper, sett en fot på bakken for å komme deg av scooteren. Sett ned støtten når du parkerer scooteren.
 PARKERINGSADVARSEL
 • Ikke parker sparkesykkelen i en skråning.
 • Forsikre deg om at støtten er plassert på en flat.

NAVEE Electric Scooter

Guide de démarrage rapide/Snabbstartsguide/ Hurtigstartguide/Hurtigstartguide

EasyRide 25 Pro

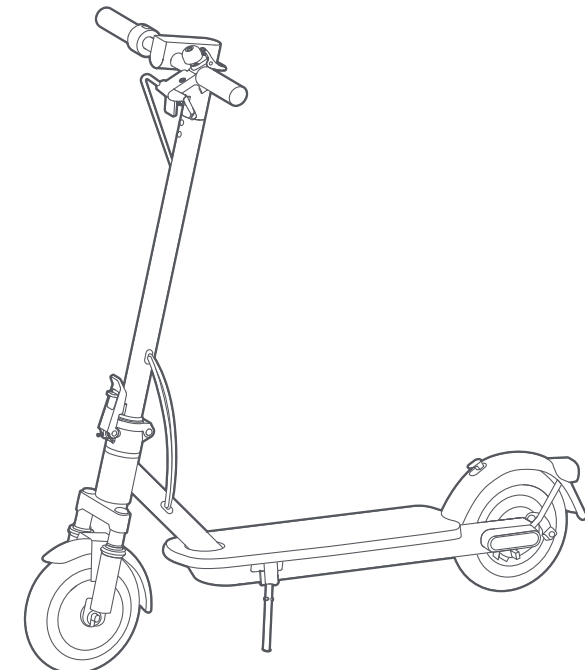

1. Assemblage/Montage/Montaggio/Montaje

Klikkaa/Klicka/
Klik/Kliik

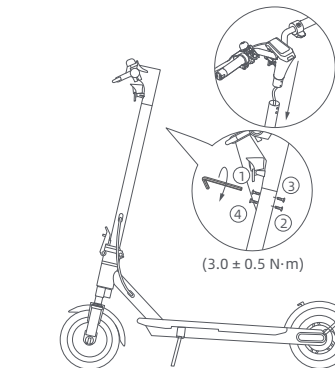
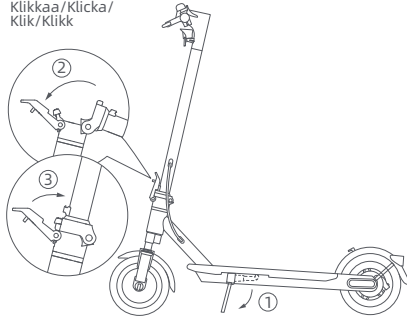

(3.0 ± 0.5 N·m)

- FI Laske seisontatuki alas ja pidä varsi ylhäällä, kunnes se on täysin pystyasennossa. Nosta sitten pikalukitusvivun lukitusta ja työnnä pikalukitusvipua sisäänpäin loppuun asti.
- SE Sätt ner stödet och håll upp skafet tills det är helt upprätt. Lyft snabbkopplingsfästet och tryck in snabbkopplingshandtaget tills det tar stopp.
- DK Skub støttebenet ned, og hold det fast, til det er i en fuldstændig lodret position. Loft herefter låsen på hurtigudløsningsgrebet, og skub hurtigudløsningsgrebet helt ind.
- NO Ta ned støtten og hold stangen i en helt loddrett posisjon. Løft så hurtigutløserpaken, og skyv den innover til enden.

- FI Asenna ohjaustanko runkoon ja varmista, että asennat ohjaustangon oikeaan suuntaan. Noudata kuvassa esitettyä numerojärjestystä neljän ruuvin esikiristämiseksi mukana toimitetulla kuusiokoloavaimella. Varmista, että ohjaustanko on asennettu oikein, ja kiristä ruuvit huolellisesti.
- SE Montera styret på styrskaftet och se till att styret hamnar i rätt riktning. Följ nummerordningen enligt bilden för att fördrä åt de fyra skruvarna med den medföljande insexnyckeln. Se till att styret är korrekt monterat och dra sedan åt skruvarna ordentligt.
- DK Monter styret på stangen, og sørg for at placere styret i den rigtige retning. Følg nummerrækkefølgen som vist for at forspænde de fire skruer med den medfølgende unbraconøgle. Sørg for, at styret er korrekt installeret, og stram derefter skruerne grundigt.
- NO Monter styret på stammen, og sørg for å installere styret i riktig retning. Følg nummerrekkefølgen som vist for å forhåndsstramme de fire skruene med den medfølgende unbrakonøkkelen. Kontroller at styret er riktig installert, og stram deretter skruene grundigt.

2. Charge/Aufladen/Ricarica/Carga

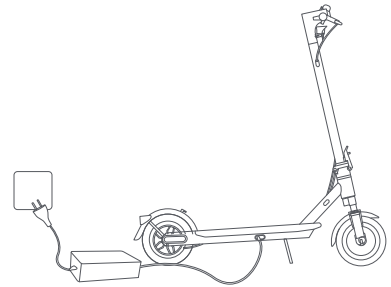

- FI Skootteri on ladattu täyteen, kun akkulatorin LED-valo vaihtuu punaisesta vihreäksi. VARIITUS: Älä lataa ei ladattavia akkuja. Lataa skootteri sisätiloissa, äläkä koskaan altista sitä sateelle. Kun sähköpotkulauta on sammutettuna ja akun varaus on alle 30% noin yhden kuukauden ajan, sähköpotkulauta menee lepotilaan. Tässä tapauksessa, sähköpotkulauta ei voi käynnistää. Poistuaksesi lepotilasta, lataa sähköpotkulauta noin kolmen sekunnin ajan akun aktivoimiseksi.
- SE Sparkcykeln är fulladdad när lysdioden på batteriladdaren ändras från rött till grönt. VARNING: Ladda inte de icke-uppladdningsbara batterierna. Ladda din elsparkcykel inomhus och utsätt den aldrig för regn. När elsparkcykeln är avstängd i ungefär en månad och batterinivån är lägre än 30%, går elsparkcykeln in i viloläge. Om detta inträffar går det inte att starta elsparkcykeln. För att gå ur viloläget, laddar du elsparkcykeln i cirka tre sekunder för att aktivera batteriet.
- DK Løbehjulet er fuldt opladet, når LED'en på batteriopladeren skifter fra rød til grønt. ADVARSEL: Oplad ikke de ikke-genopladelige batterier. Oplad din scooter indendørs, og udsæt den aldrig for regn. Når løbehjulet er slukket i omkring en måned, hvor batteriniveaet på løbehjulet er lavere end 30%, vil løbehjulet gå i dvaletilstand. Hvis dette sker, kan løbehjulet ikke tændes. For at forlade dvaletilstanden skal løbehjulet oplades i ca. tre sekunder for at aktivere batteriet.
- NO Scooteren er fulladet når LED-lampen på batteriladeren skifter fra rødt til grønt. ADVARSEL: Ikke lad de ikke-ladbare batteriene. Lad sparkesykkelen innendørs, og utsett den aldri for regn. Når scooteren har vært avslått i omtrent en måned, med et batterinivå under 30%, vil scooteren gå i dvalemodus. Hvis dette skjer, kan ikke scooteren slås på. For å avbryte dvalemodusen må scooteren lades i ca. tre sekunder for å aktivere batteriet.

3. Se connecter à l'application NAVEE/Verbindung zur NAVEE-App herstellen/Connettiti alla App NAVEE/Conéctese a la App NAVEE

1

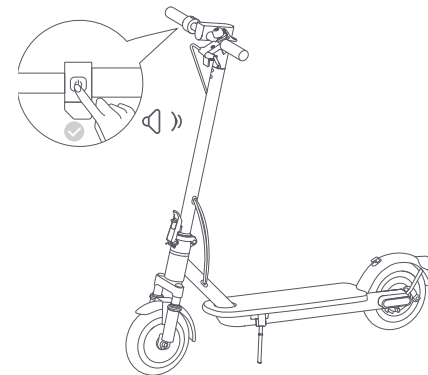

2



Google Play



iOS

- FI Huomautus: Turvallisuutesi vuoksi uutta skootteria ei voi täysin aktivoida ennen kuin se on yhdistetty matkapuhelimeesi; se tuottaa äänimerkin jatkuvasti käynnistyksen jälkeen ja sen nopeus on rajoitettu 10 km/h:iin. Kun skootteria käytetään ensimmäistä kertaa, se on aktivoitava NAVEE-sovelluksen kautta, jossa voit seurata turvallisuusopastusta. Kun skootteri on aktivoitu, äänimerkki lakkaa ja nopeusrajoitus poistuu.
- SE Obs: För din säkerhet kan din nya skoter inte aktiveras helt innan den är kopplad till din mobiltelefon; den piper kontinuerligt efter att ha slagits på och hastigheten kommer att begränsas till 10 km/h. När skotern används för första gången måste den aktiveras via NAVEE-appen, där du kan följa en säkerhetshandledning. Efter att skotern har aktiverats avbryts ljudsignalen och hastighetsbegränsningen upphör.
- DK Bemærk: For din sikkerhed kan din nye scooter ikke aktiveres fuldt ud, før den er forbundet med din mobiltelefon; den bipper konstant efter at være blevet tændt, og dens hastighed vil være begrænset til 10 km/t. Når scooteren bruges første gang, skal den aktiveres via NAVEE-appen, hvor du kan følge en sikkerhedsvejledning. Når scooteren er aktiveret, vil blylyden stoppe, og hastighedsbegrænsningen ophæves.
- NO Merk: På grunn av din egen sikkerhet, kan ikke den nye scooteren din aktiveres fullt ut før du har koblet den til mobiltelefonen din: Scooteren vil pipe kontinuerlig etter at den er skrudd på, og hastigheten vil være begrenset til 10 km/t. Når scooteren brukes for første gang, må den aktiveres via NAVEE-appen. Der kan du se en sikkerhetsopplæring. Etter at scooteren er aktivert vil pipingen stoppe, og hastighetsbegrensningen løftes.

- FI Skannaa QR-koodi ladataksesi ja asentaaksesi sovelluksen, jolloin voit rekisteröityä / kirjautua sisään.
- SE Skanna QR-koden för att ladda ner och installera appen, sedan kan du registrera/logga in.
- DK Scan QR-koden for at downloade og installere appen, så du kan registrere/logge ind.
- NO Skann QR-koden for å laste ned og installere appen, så kan du registrere deg/logge inn.

3

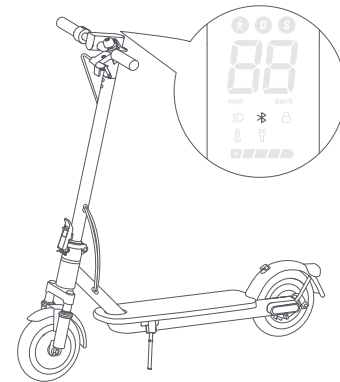

- FI Käynnistä skootteri; vilkkuva Bluetooth-kuvake osoittaa, että skootteri odottaa yhteyden muodostamista.
- SE Slå på skotern; en blinkande Bluetooth-ikon indikerar att skotern väntar på att bli ansluten.
- DK Scan QR-koden for at downloade og installere appen, så du kan registrere/logge ind.
- NO Skann QR-koden for å laste ned og installere appen, så kan du registrere deg/logge inn.

4

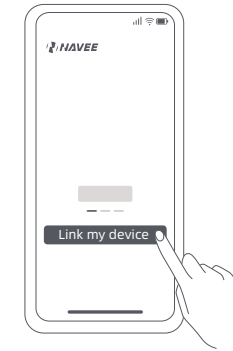

- FI Avaa NAVEE-sovellus, napsauta [Linkitä laitteeni] ja seuraa ohjeita skootterisi linkittämiseksi.
- SE Öppna NAVEE-appen, klicka på [Länka min enhet] och följ instruktionerna för att länka din skoter.
- DK Åbn NAVEE-appen, klik på [Par min enhed] og følg instruktionerne for at tilknytte din scooter.
- NO Åpne NAVEE-appen, trykk på [Link my device] (Koble til enheten min) og følg instruksjonene for å koble til scooteren din.