

# AEG

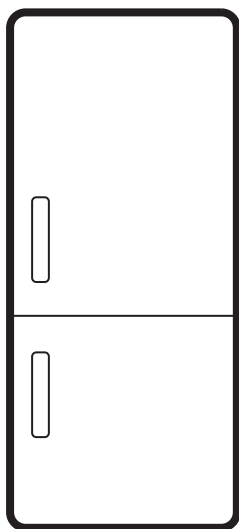

[aeg.com/register](http://aeg.com/register)



NSC7N18ZES  
OSC7N181ES

<b>SQ</b> Udhëzimet për përdorim   <b>Frigorifer me Ngrirje</b>	2
<b>BG</b> Ръководство за употреба   <b>Хладилник-фризер</b>	12
<b>HR</b> Upute za uporabu   <b>Zamrzivač hladnjak</b>	22
<b>DA</b> Brugsanvisning   <b>Køle-/fryseskab</b>	31
<b>FI</b> Käyttöohje   <b>Jääpakastin</b>	40
<b>NO</b> Bruksanvisning   <b>Kombiskap</b>	49
<b>SV</b> Bruksanvisning   <b>Kyl-frys</b>	58

**INSTALIMI / МОНТАЖ / POSTAVLJANJE / INSTALLATION / ASENNUS /  
 INSTALLASJON / INSTALLATION**

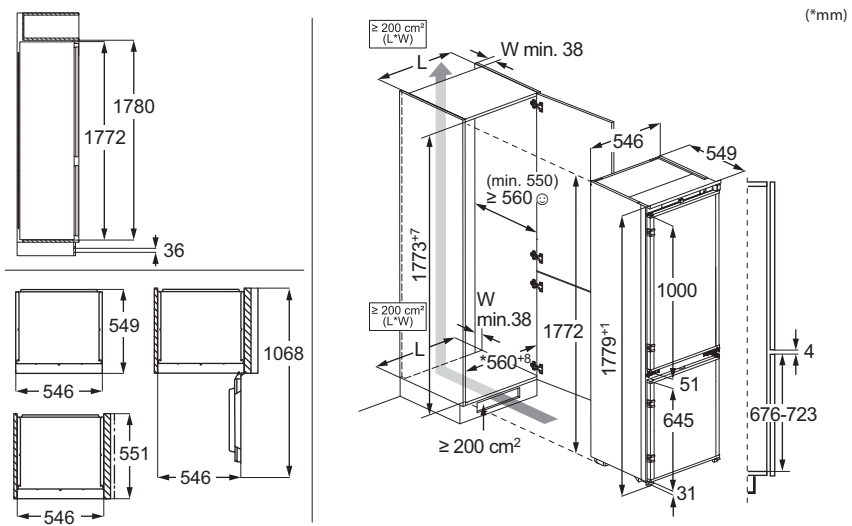

**ZHURMA / ШУМОВЕ / ВУКА / LYDE / ÄÄNIÄ / LYDER / LJUD**



Rezervohet mundësia e ndryshimeve.

1. INFORMACIONI I SIGURISË.....	3
2. UDHËZIMET PËR SIGURINË.....	5
3. PANELI I KONTROLLIT.....	7
4. PËRDORIMI I PËRDITSHËM.....	8
5. UDHËZIME DHE KËSHILLA.....	8
6. KUJDESI DHE PASTRIMI.....	10

7. ZGJIDHJA E PROBLEMEVE.....	10
8. TË DHËNAT TEKNIKE.....	11
9. INFORMACION PËR INSTITUTET E TESTIMIT.....	11
10. SHQETËSIME MJEDISORE.....	11

## 1. ⚠ INFORMACIONI I SIGURISË

Përpara instalimit dhe përdorimit të kësaj pajisjeje, lexoni me kujdes udhëzimet e dhëna. Prodhuesi nuk është përgjegjës për lëndimet apo dëmet si rezultat i instalimit apo përdorimit të pasaktë. Gjithmonë mbajini udhëzimet në një vend të sigurt dhe ku mund të arrihen lehtë për t'iu referuar në të ardhmen.

### 1.1 Siguria e fëmijëve dhe personave vulnerabël

- Kjo pajisje mund të përdoret nga fëmijë të moshës 8 vjeç e sipër dhe persona me aftësi të kufizuara fizike, ndijimesh ose mendore ose që nuk kanë eksperiencë dhe njohuri, nëse këta mbahen nën mbikëqyrje ose udhëzohen për përdorimin e sigurt të pajisjes dhe i kuptojnë rreziqet e përdorimit. Fëmijët e moshës nga 3 deri në 8

vjeç dhe personat me aftësi shumë të mëdha dhe komplekse të kufizuara lejohen të ngarkojnë dhe shkarkojnë pajisjen me kusht që të jenë udhëzuar siç duhet. Fëmijët më të vegjël se 3 vjeç duhet të mbahen larg nga pajisja, përveçse kur mbikëqyren në mënyrë të vazhdueshme.

- Fëmijët duhet të mbikëqyren për t'u siguruar se nuk luajnë me pajisjen.
- Fëmijët nuk duhet të kryejnë pastrimin dhe mirëmbajtjen e pajisjes pa mbikëqyrje.
- Mbajeni të gjithë paketimin larg nga fëmijët dhe hidheni atë siç kërkohet.

### 1.2 Siguria e përgjithshme

- Kjo pajisje përdoret vetëm për mbajtjen e ushqimeve dhe të pijeve.

- Kjo paisje është krijuar për përdorim shtëpiak në ambient të brendshëm.
- Kjo paisje mund të përdoret në: zyra, dhoma hoteli, dhoma bujtine, dhoma hoteli rural, si dhe në vende të ngjashme ku përdorimi nuk tejkalon (mesatarisht) nivelet e përdorimit shtëpiak.
- Për të shmangur kontaminimin e ushqimit, respektoni udhëzimet e mëposhtme:
  - mos e hapni derën për periudha të gjata;
  - pastroni rregullisht sipërfaqet që mund të bien në kontakt me ushqimin dhe sistemet e aksesueshme të shkarkimit;
  - ruajeni mishin e pagatuar dhe peshkun në enë të përshtatshme në frigorifer, që të mos bien në kontakt me ushqimet e tjera ose të mos pikojnë mbi ushqimet e tjera.
- PARALAJMËRIM: Mbajini pa pangesa vrimat e ajrimit në kasën e pajisjes ose në strukturën inkaso.
- PARALAJMËRIM: Mos përdorni pajisje mekanike apo mjete të tjera për të përsheptuar procesin e shkrirjes, përveç atyre të rekomanduara nga prodhuesi.
- PARALAJMËRIM: Mos e dëmtoni qarkun e ftohësit.
- PARALAJMËRIM: Mos përdorni pajisje elektrike brenda ndarëseve të ruajtjes së ushqimeve të pajisjes, përveç nëse janë lloji i rekomanduar nga prodhuesi.
- Mos përdorni spërkatësin e ujit dhe avullin për të pastruar pajisjen.
- Pastrojeni pajisjen me copë të butë e të njomë. Përdorni vetëm detergjentë neutralë. Mos përdorni produkte gërryese, materiale të ashpra pastruese, tretës ose objekte metalike.
- Kur pajisja lihet bosh për periudha të gjata kohe, fiken, shkrijeni, pastrojeni, thajeni dhe lëreni derën të hapur për të mos lejuar zhvillimin e mykut brenda pajisjes.
- Mos mbani substanca shpërthyese si kanaçe aerosoli me lëndë djegëse të ndezshme në këtë pajisje.

- Për të shmangur rreziqet, nëse kordoni elektrik është e dëmtuar, duhet zëvendësuar nga

prodhuesi, qendra e autorizuar e shërbimit ose persona me kualifikim të ngjashëm.

## 2. UDHËZIMET PËR SIGURINË

### 2.1 Instalimi

#### ⚠ PARALAJMËRIM!

Vetëm një person i kualifikuar duhet ta instalojë këtë pajisje.

- Hiqni të gjithë paketimin.
- Mos instaloni ose mos përdorni një pajisje të dëmtuar.
- Mos e përdorni pajisjen përpara se ta instaloni në strukturën inkaso për arsye sigurie.
- Ndiqni udhëzimet e veçanta për instalimin e pajisjes dhe ndërrimin e kahut të derës në dispozicion në faqen tonë ueb.
- Gjithmonë bëni kujdes kur e lëvizni pajisjen sepse është e rëndë. Përdorni gjithnjë doreza sigurie dhe këpucë të mbyllura.
- Sigurohuni që ajri të mund të qarkullojë rreth pajisjes.
- Pas instalimit të parë ose pas ndryshimit të kahut të derës, prisni të paktën 4 orë përpara se ta lidhni pajisjen me energjinë elektrike. Kjo bëhet për të lejuar që vaji të rrjedhë përsëri në kompresor.
- Përpara se të kryeni ndonjë lloj veprimi në pajisje (p.sh. ndryshimi i kahut të derës), hiqni spinën nga priza e energjisë.
- Mos e instaloni pajisjen pranë radiatorëve apo sobave, furrave apo pianurave, përveç kur specifikohet ndryshe në udhëzimet e instalimit.
- Mos e ekspozoni pajisjen ndaj shiut.
- Mos e instaloni pajisjen atje ku ka dritë të drejtpërdrejtë dielli.
- Mos e instaloni këtë pajisje në zona që kanë shumë lagështirë ose që janë shumë të ftohta.
- Kur e lëvizni pajisjen, ngrijeni nga buza e përparme për të shmangur gërvishtjen e dyshemesë.
- Mbroni dyshemenë nga gërvishtjet kur ndërroni krahun derën e pajisjes.
- Pajisja përmban një qese me absorbues lagështire. Ajo nuk është lodër. Nuk është ushqim. Hidheni atë menjëherë.

### 2.2 Lidhja elektrike

#### ⚠ PARALAJMËRIM!

Rrezik zjarri dhe goditjeje elektrike.

#### ⚠ PARALAJMËRIM!

Kur poziciononi pajisjen, sigurohuni që kordoni i energjisë të mos ngecë ose dëmtohet.

#### ⚠ PARALAJMËRIM!

Mos përdorni përshtatës me shumë spina dhe kablo zgjatuese.

#### ⚠ KUJDES!

Çdo ndërhyrje elektrike e nevojshme për të instaluar këtë pajisje duhet të kryhet nga një elektrikist i kualifikuar.

- Sigurohuni që parametrat në pllakën e specifikimeve të përkojnë me vlerat elektrike të rrjetit elektrik.
- Pajisja duhet të lidhet me tokëzimin.
- Përdorni gjithmonë një prizë me tokëzim të instaluar mirë.
- Nëse priza e linjës elektrike e shtëpisë s'është e tokëzuar, lidhni pajisjen me një tokëzim të veçantë në përputhje me rregulloret aktuale, duke u konsultuar me një elektrikist të kualifikuar.
- Sigurohuni që të mos dëmtoni elementët përbërës elektrikë (p.sh. spinën e rrjetit, kabllo e rrjetit, kompresorin). Kontaktoni Qendrën e autorizuar të shërbimit ose një elektrikist për të ndryshuar elementët përbërës elektrikë.
- Kabloja e rrjetit duhet të qëndrojë nën nivelin e spinës.
- Futeni spinën në prizë vetëm në fund të instalimit. Sigurohuni që rrjeti elektrik të jetë i arritshëm pas instalimit.
- Mos e shpëputni pajisjen duke tërhequr kabllo elektrike. Tërhiqeni gjithmonë nga spina.

- Kjo pajisje vjen me një spinë elektrike 13 A. Nëse është e nevojshme të ndërroni siguresën e spinës kryesore, përdorni vetëm siguresë 13 A ASTA (BS 1362) (vetëm në MB dhe Irlandë).

## 2.3 Përdorimi

### PARALAJMËRIM!

Rrezik lëndimi, djegiesh, goditjeje elektrike ose zjarri.



Pajisja përmban gaz të ndezshëm, izobutan (R600a), një gaz natyror me nivel të lartë pajtueshmërie me mjedisin. Bëni kujdes të mos shkaktoni dëmtime të qarku i agjentit ftohës që përmban izobutan.

- Mos i ndryshoni specifikimet e pajisjes.
- Ndalohet rreptësisht çdo përdorim i produktit inkaso më vete.
- Kjo pajisje është synuar për t'u përdorur në temperaturën e ambientit që shkon nga 10°C deri në 38°C. Diapazoni i specifikuar i temperaturës garanton funksionimin e duhur të pajisjes.
- Mos vendosni pajisje elektrike (p.sh. prodhues të akulloreve) në pajisje përveç nëse ato deklarohen të përdorshme nga prodhuesi.
- Nëse ndodh dëmtim i qarkut të ftohësit, sigurohuni që të mos ketë flakë dhe burime të ndezjes në dhomë. Ventiloni dhomën.
- Mos lejoni që objektet e nxehta të prekin pjesët plastike të pajisjes.
- Mos vendosni pije jo-alkolike në ndarjen e ngrirësit. Kjo do të krijojë presion mbi enën e pijeve.
- Mos mbani gaz dhe lëng të ndezshëm në pajisje.
- Mos vendosni produkte që marrin flakë ose sende të lagura me produkte të ndezshme brenda, pranë pajisjes ose mbi të.
- Mos e prekni kompresorin ose kondensatorin. Janë të nxehtë.
- Mos hiqni dhe mos prekni artikujt nga ndarja e ngrirësit nëse i keni duart të lagura ose të njoma.
- Mos e ngrini përsëri ushqimin që është shkriër.
- Respektoni udhëzimet e ruajtjes që gjenden tek ambalazhi i ushqimit të ngrirë.
- Mbështillini ushqimet me material mbështjellës përpara se t'i fusni në ndarjen e ngrirjes.

- Mos lejoni që ushqimi të bjerë në kontakt me sipërfaqet e brendshme të ndarjeve të pajisjes.

## 2.4 Ndryshimi i brendshëm

### PARALAJMËRIM!

Rrezik goditjeje elektrike.

- Ky produkt përmban një apo më shumë burime drite të kategorisë të efikasitetit të energjisë G.
- Në lidhje me llambat brenda produktit dhe llambat e pjesëve të këmbimit të shitura veçmas: Këto llamba janë prodhuar për kushte ekstreme fizike në pajisjet elektroshtëpiake, si p.sh. temperaturë, dridhje, lagështirë, ose janë prodhuar për të sinjalizuar informacion rreth statusit të përdorimit të pajisjes. Ato nuk janë prodhuar për t'u përdorur në aplikacione të tjera dhe nuk janë të përshtatshme për ndryshim në ambiente shtëpiake.

## 2.5 Kujdesi dhe pastrimi

### PARALAJMËRIM!

Rrezik plagosjeje ose dëmtim i pajisjes.

- Përpara mirëmbajtjes, çaktivizoni pajisjen dhe hiqni spinën nga priza.
- Kjo pajisje përmban hidrokarbure në njësinë e ftohjes. Mirëmbajtja dhe rimbushja i njësisë duhet të bëhet vetëm nga një person i kualifikuar.

## 2.6 Shërbimi

- Për të riparuar pajisjen kontaktoni me qendrën e autorizuar të shërbimit. Përdorni vetëm pjesë rezervë origjinale.
- Ju lutemi vini re se vetëriparimi ose riparimi joprofesional mund të ketë pasoja sigurie dhe mund të zhvlerësojë garancinë.
- Pjesët e mëposhtme rezervë janë të disponueshme për të paktën 7 vjet pas daljes nga qarkullimi të modelit: termostetet, sensorët e temperaturës, qarqet, burimet e dritës, dorezat e dyerve, menteshat e dyerve, vasketat dhe koshat. Garnicionet e dyerve janë të disponueshme për të paktën 10 vjet pas daljes nga qarkullimi të modelit. Afati mund të jetë më i gjatë në vendin tuaj. Për informacion të mëtejshëm, vizitoni faqen tonë të internetit.
- Ju lutemi vini re se disa nga këto pjesë këmbimi janë të disponueshme vetëm për riparuesit profesionistë, dhe se jo të gjitha

pjesët e këmbimit u përshtaten të gjitha modeleve.

## 2.7 Hedhja e mbeturinave

### ⚠ PARALAJMËRIM!

Rreziku i lëndimit ose mbyqjes.

- Shkëputeni pajisjen nga rrjeti i furnizimit elektrik.
- Prisni kabllon e lidhjes me rrjetin dhe hidheni atë.

- Hiqni kapësen e derës për të parandaluar bllokimin brenda pajisjes të fëmijëve dhe të kafshëve shtëpiake.
- Qarku i ftohjes dhe materialet e izolimit të kësaj pajisjeje nuk ndikojnë tek ozoni.
- Shkuma izoluese përmban gaz të ndezshëm. Kontaktoni autoritetin e bashkisë suaj për t'u informuar mbi mënyrën e duhur të hedhjes së pajisjes.
- Mos i shkaktoni dëmtime pjesës së njësisë së ftohjes që është afër shkëmbyesit të nxehtësisë.

## 3. PANELI I KONTROLLIT

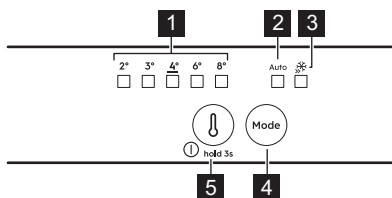

### 1 Tregues të temperaturës

### 2 Treguesi AI CoolAssist

### 3 Treguesi Extra Freeze

### 4 Mode butoni

Shtypni për të aktivizuar/çaktivizuar AI CoolAssist.

Shtypni për të aktivizuar/çaktivizuar funksionin Extra Freeze.

Shtypni butonin Mode derisa treguesi i temperaturës të ndizet për t'u kthyer te cilësimi manual.

### 5 Butoni i rregullimit të temperaturës/ Butoni Ndezur/Fikur

Shtypni për të caktuar temperaturën (2°C-8°C; rekomandohet 4°C).

## 3.1 Ndezja/fikja

**Ndezja:** Lidhni spinën me prizën e rrymës. Shtypni butonin e rregullimit të temperaturës nëse të gjithë treguesit LED janë të fikur.

**Fikja:** Shtypni dhe mbani shtypur butonin e rregulluesit të temperaturës për 3 sek derisa të fiket të gjithë treguesit.

## 3.2 Funksioni Extra Freeze

Përdorni Extra Freeze për ngrirje të shpejtë në frigorifer.

Aktivizoni funksionin të paktën 24 o përpara vendosjes së ushqimit. Funksioni ndalon pas maks. 52 o.

## 3.3 AI CoolAssist

Përdoreni AI CoolAssist për të aktivizuar automatikisht modalitetet e mëposhtme:

- menaxhimi i temperaturës: optimizon temperaturën.
- Auto Shopping Mode: rregullon temperaturën në frigorifer për të ftohur shpejt artikujt e shtuar rishtazi.
- Auto Vacation Mode: ul konsumin e energjisë kur pajisja nuk është në përdorim për të paktën tri ditë rresht.

ⓘ AI CoolAssist dhe Extra Cool ose Extra Freeze nuk mund të jenë aktivë njëkohësisht.

Butoni i rregullimit të temperaturës është i çaktivizuar kur AI CoolAssist është i aktivizuar. Fikeni për të rregulluar temperaturën.

## 3.4 Alarmet

ⓘ Llojet e alarmeve ndryshojnë nga modeli.

Shtypni çfarëdo butoni për të fikur alarmin akustik dhe vizual.

### Alarmi i temperaturës së lartë

Kur temperatura në ngrirës është shumë e lartë, llambat e temperaturës pulsojnë dhe aktivizohet tingulli derisa të rikthehen kushtet e duhura. Tingulli fiket automatikisht pas 1 o.

### Alarmi i hapjes së derës

Nëse dera e frigoriferit lihet hapur për 5 min, aktivizohet tingulli. Mbyllni derën për të ndaluar alarmin.

### Ndërprerja e energjisë elektrike

Kur temperatura në pajisje rritet për shkak të ndërprerjes së zgjatuar të korrentit, të gjitha

llambat e temperaturës pulsojnë dhe tingulli aktivizohet derisa të rikthehen kushtet e duhura.

## 4. PËRDORIMI I PËRDITSHËM

**i** Pajisja ndryshon nga modeli.

### 4.1 Vendosja e rafteve

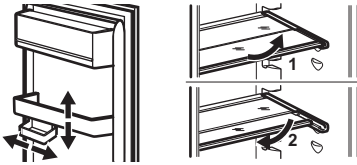

**Raft fleksibël:** gjysma e përparme e raftit mund të vendoset nën gjysmën e dytë. Nxirri me kujdes gjysmën e parë dhe shityjeni me rrëshqitje në shinën poshtë.

### 4.2 Kontrolli i lagështisë

Menaxhoni kontrollin e lagështisë duke përdorur një pajisje në raftin prej xhami të sirtarit të perimeve:

- Fole të e mbyllura: sasi të vogla frutash dhe perimesh.
- Fole të e hapura: sasi të mëdha frutash dhe perimesh.

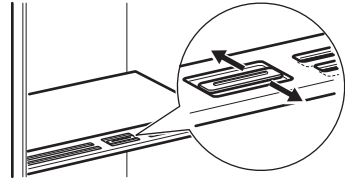

**i** Mos vendos asnjë ushqim mbi pajisjen e kontrollit të lagështirës.

### 4.3 Treguesi i temperaturës

Nëse OK është shfaqur (A), vendosni ushqim të freskët në pjesën e treguar nga simboli. Nëse jo (B), prisni të paktën 12 o dhe kontrolloni përsëri. Nëse nuk është ende OK (B), cilësoni një temperaturë më të ftohtë.



## 5. UDHËZIME DHE KËSHILLA

### 5.1 Si të kursejmë energjinë

- Ngrirja: Konfigurimi origjinal siguron përdorimin më të efektshëm të energjisë.
- Ftohja: Konfigurimi me sirtarët në pjesën e poshtme të pajisjes dhe raftet të shpërndarë në mënyrë të barabartë siguron përdorimin më të efektshëm të energjisë. Pozicioni i kosheve të dyerve nuk ndikon në konsumin e energjisë.
- Mos e hapni shpesh derën ose mos e lini hapur për një kohë më të gjatë sesa nevojitet.
- Ngrirja: Sa më i ftohtë cilësimi i temperaturës, aq më i lartë konsumi i energjisë.
- Ftohja: Mos e vendosni temperaturën shumë të lartë, përveç rastit kur këtë gjë e kërkojnë karakteristikat e ushqimit.
- Nëse temperatura e ambientit është e lartë, rregullatori i temperaturës është

caktuar të japë temperaturë të ulët dhe pajisja është e mbushur plot, kompresori mund të punojë pa ndërprerje duke shkaktuar formimin e brymës ose akullit në aparatit e avullimit. Në këtë rast, vendoseni rregullatorin e temperaturës në një temperaturë më të lartë për të lejuar shkrijën automatike.

- Mos i mbulonit rrjetën ose vrimat e ventilimit.
- Sigurohuni që produktet ushqimore brenda pajisjes të lejojnë qarkullimin e ajrit përmes vrimave në fund të pjesës së brendshme të pajisjes.

### 5.2 Këshilla për ngrirje

- Mbështilleni ushqimin me material të posaçëm për ushqime përpara se ta fusni në ngrirje.
- Mos i ngrini shishet ose kënaçet me lëngje, veçanërisht pijet që përmbajnë

dyoksid karboni, pasi mund të shpërthejë gjatë ngrirjes.

- Mos vendosni ushqim të nxehtë në ndarjen e ngrirësit.
- Mos vendosni ushqim të freskët të pangrirë direkt pranë ushqimit tashmë të ngrirë.
- Mos hani kuba akulli, akull ose lëpirëse akulli menjëherë pasi i nxirni nga ngrirësi për të shmangur morth.
- Mos e ngrini përsëri ushqimin e shkrire.

### 5.3 Ruajtja e ushqimit të ngrirë



- Ndarja e ngrirësit është shënuar me .
- Parametrat e duhëra të temperaturës, që garantojnë ruajtjen e produkteve të ngrira, janë ato që vendosin një temperaturë më ulët ose të barabartë me -18°C.
- Parametrat më të larta të temperaturës brenda pajisjes mund të sjellin shkurtimin e jetëgjatësisë së ushqimit.
- E gjithë ndarja e ngrirësit është e përshtatshme për ruajtjen e produkteve të ngrira ushqimore.
- Lini hapësirë të mjaftueshme rrotull ushqimit për të lejuar qarkullimin e lirshëm të ajrit.

### 5.4 Jetëgjatësia në raft për ndarjen e ngrirësit

Lloji i ushqimit	Jetëgjatësia (muaj)
Bukë	3
Frutat (përveç agrumeve)	6 - 12
Zarzavate	8 - 10
Ushqimet e mbetura, pa mish	1 - 2
<b>Bulmeti:</b>	
Gjalp	6 - 9
Djathi i butë (p.sh. mocarela)	3 - 4
Djathë i fortë (p.sh. parmixhano, çedar)	6
<b>Fruta deti:</b>	
Peshk me yndyrë (p.sh. salmon, skumbri)	2 - 3
Peshk pa yndyrë (p.sh. merluc, gjuhëz)	4 - 6

Lloji i ushqimit	Jetëgjatësia (muaj)
Karkaleca deti	12
Guaska dhe midhje	3 - 4
Peshk i gatuar	1 - 2
<b>Mishi:</b>	
Shpezë	9 - 12
Mish lope	6 - 12
Mish derri	4 - 6
Mish qengji	6 - 9
Salsiçe	1 - 2
Proshutë	1 - 2
Ushqimet e mbetura, me mish	2 - 3

### 5.5 Si të mbajmë ushqimet në frigorifer

 Ndarja e ushqimeve të freskëta është e shënuar (në pllakën e vlerësimit) me .

- Cilësimi i mirë i temperaturës që garanton ruajtjen e ushqimit të freskët është temperatura më pak ose e barabartë me +4°C.
- Gjithmonë përdorni enë të mbyllura për lëngjet dhe ushqimin, për të shmangur daljen e aromave ose shijeve në ndarje.
- Për të shmangur kontaminimin mes ushqimit të gatuar dhe të pagatuar, mbulojini ushqimet e gatuar dhe ndajini ato nga ato të pagatuarat.
- Mbështilleni dhe vendoseni mishin në raftin e xhamit që ndodhet mbi sirtarin e zarzavateve.
- Shkrijeni ushqimin brenda frigoriferit.
- Mos vendosni ushqim të nxehtë brenda në pajisje.
- Pastroni frutat dhe zarzavatet dhe vendosini në një sirtar të përkushtuar (sitari i zarzavateve).
- Mos mbani fruta ekzotike në frigorifer.
- Mos mbani zarzavate si domate, patate, qepë dhe hudhra në frigorifer.
- Mbyllini shisheet përpara sesa t'i futni në frigorifer.

## 6. KUJDESI DHE PASTRIMI

### 6.1 Pastrimi i pjesës së brendshme

Përpara përdorimit të parë, pastroni pjesën e brendshme dhe aksesoret me ujë të vakët dhe sapun neutral, pastaj thajini. Pastroni rregullisht pajisjen dhe guarnicionet e ujit.

Pastroni panelin e kontrollit me leckë të njomë dhe thajeni me një leckë të thatë. Mos përdorni ndonjë detergjent.

Pastroni vrimën e kullimit të ujit të shkrirjes, e cila ndodhet në pjesën e pasme të ndarjes së frigoriferit, duke përdorur rregullisht pastruesin e tubave.

① Mos i lani aksesoret dhe pjesët e pajisjes në lavastovilje.

### 6.2 Heqja e akullit nga pajisja

#### Ftohja:

Shkrirja e ndarjes së frigoriferit është automatike.

#### Ngrirja:

Ndarja e ngrirësit nuk ka brymë.

## 7. ZGJIDHJA E PROBLEMEVE

### Pajisja nuk punon.

- Futeni në prizë siç duhet spinën e pajisjes.
- Ndizni pajisjen.
- Sigurohuni që nuk ka tension në prizën e rrjetit. Kontaktoni një elektrikist të kualifikuar.

### Pajisja është e zhurmshme.

Kontrolloni nëse pajisja mbështetet siç duhet.

### Është aktiv alarmi akustik ose vizual.

Mbyllni derën ose shtypni çfarëdo butoni për të çaktivizuar alarmin akustik.

### Kompresori punon vazhdimisht.

- Rregulloni temperaturën.
- Prisi stabilizimin e temperaturës.
- Lëreni ushqimin të ftohet në temperaturën e dhomës përpara se ta ruani.
- Mbylleni derën siç duhet.

### Dera është e pakalibruar ose pengon skarën e ventilimit.

Shikoni udhëzimet e instalimit.

### Dera nuk hapet lehtë.

Prisi pak sekonda mbas mbylljes dhe rihapjes së derës.

### Ka shumë brymë dhe akull.

- Mbylleni derën siç duhet.
- Pastroni ose zëvendësoni guarnicionin.
- Mbështilleni ushqimin siç duhet.
- Rregulloni temperaturën.

### Uji rrjedh në pllakën e pasme të frigoriferit.

Kjo është pjesë e procesit të heqjes së akullit.

### Ka shumë ujë të kondensuar brenda frigoriferit.

- Hani derën vetëm kur është e nevojshme dhe mbylleni plotësisht.
- Vendosni temperaturën më të ngrohtë në frigorifer (përafërsisht 6-7°C) në verë dhe në vjeshtë.

### Ujë rrjedh brenda frigoriferit.

- Sigurohuni që ushqimi të mos e prekë pllakën e pasme.
- Pastroni shkarkuesin e ujit.

### Uji rrjedh në dysheme.

Bashkangjisni shkarkimin e ujit të shkrirjes në enën e avullimit.

### Temperatura nuk mund të caktohet.

Fikni Extra Freeze funksionin.

### Dritat LED të caktimit të temperaturës pulsojnë njëkohësisht.

Sistemi i ftohjes e mban ushqimin të ftohtë. Rregullimi i temperaturës është i çaktivizuar. Nëse problemi vazhdon, lidhuni me qendrën e autorizuar të shërbimit.

### Llamba nuk punon ose guarnicionet e derës janë të dëmtuara.

Kontaktoni qendrën e shërbimit të autorizuar.

## 8. TË DHËNAT TEKNIKE

Informacioni teknik është në etiketën e energjisë dhe në pllakën e të dhënave të pajisjes, e cila mund të jetë e vendosur në pajisje ose brenda saj.

### Vetëm për Zvicrën

Tensioni: 220-240 V

Frekuenca: 50 Hz

### Vetëm për BE-në

Kodi QR në etiketën e energjisë të dhënë me pajisjen jep një lidhje interneti tek informacioni që lidhet me performancën e pajisjes në databazën e EU EPREL. Ruajeni etiketën e energjisë për referencë së bashku me manualin e përdorimit dhe të gjitha dokumentet e tjera që ofrohen me këtë

pajisje. Të njëjtin informacion mund ta gjeni gjithashtu në EPREL duke përdorur lidhjen <https://eprel.ec.europa.eu>, si dhe emrin e modelit dhe numrin e produktit që gjeni në pllakën e specifikimeve të pajisjes. Shikoni lidhjen [www.theenergylabel.eu](http://www.theenergylabel.eu) për informacion të detajuar rreth etiketës së energjisë.

### Vetëm për MB-në

Kodi QR në etiketën e energjisë të dhënë me pajisjen jep një lidhje interneti tek informacioni që lidhet me performancën e pajisjes. Ruajeni etiketën e energjisë për referencë së bashku me manualin e përdorimit dhe të gjitha dokumentet e tjera që ofrohen me këtë pajisje.

## 9. INFORMACION PËR INSTITUTET E TESTIMIT

Instalimi dhe përgatitja e pajisjes për çfarëdo verifikimi të EcoDesign duhet të jetë në përputhje me:

UK	BS EN 62552
BE, Zvicër, Izrael	EN 62552
Australi	IEC 62552
Afrikë e Jugut	SANS 62552

EBA	UAE.S 5010-3:2022
GCC	SASO-2892_2018

Kërkesat për ventilimin, dimensionet e zgavrës dhe hapësirat minimale të pasme duhet të jenë siç përcaktohet në këtë "Manual përdorimi" të "Instalimi". Kontaktoni me prodhuesin për çdo informacion tjetër të mëtejshëm, duke përfshirë planet e ngarkimit.

## 10. SHQETËSIME MJEDISORE

Ricikloni materialet me simbolin . Vendoseni paketimin në kutitë përkatëse për ta ricikluar. Ndhmoni në mbrojtjen e mjedisit dhe të shëndetit të njeriut duke ricikluar mbeturinat e pajisjeve elektrike dhe

elektronike. Mos i hidhni pajisjet e shënuara me simbolin  me mbeturinat shtëpiake. Kthejeni produktin në qendrën tuaj lokale të riciklimit ose kontaktoni zyrën tuaj komunale..

1. ИНСТРУКЦИИ ЗА БЕЗОПАСНОСТ.....	12	7. ОТСТРАНЯВАНЕ НА НЕИЗПРАВНОСТИ .....	19
2. ИНФОРМАЦИЯ ЗА БЕЗОПАСНОСТ.....	14	8. ТЕХНИЧЕСКИ ДАННИ.....	20
3. КОНТРОЛЕН ПАНЕЛ.....	16	9. ИНФОРМАЦИЯ ЗА ИЗПИТВАЩИ	
4. ЕЖЕДНЕВНА УПОТРЕБА.....	17	ЛАБОРАТОРИИ.....	21
5. ПОЛЕЗНИ СЪВЕТИ.....	18	10. ОПАЗВАНЕ НА ОКОЛНАТА СРЕДА... 21	
6. ГРИЖА И ПОЧИСТВАНЕ.....	19		

## 1. ⚠ ИНСТРУКЦИИ ЗА БЕЗОПАСНОСТ

Преди монтирането и употребата на уреда прочетете внимателно предоставените инструкции. Производителят не носи отговорност за наранявания или повреди, резултат от неправилен монтаж или употреба. Винаги дръжте инструкциите на безопасно и достъпно място за справка в бъдеще.

### 1.1 Безопасност за деца и лица в неравностойно положение

- Този уред може да бъде използван от деца над 8-годишна възраст, както и от лица с намалени физически, сетивни и умствени възможности или от лица без опит и познания, само ако те са под наблюдение или бъдат инструктирани относно безопасната употреба на

уреда и разбират възможните рискове. Деца на възраст от 3 до 8 години и хора с тежки и комплексни увреждания могат да зареждат и разтоварват уреда, при условие че са надлежно инструктирани за това. Деца под 3-годишна възраст трябва да се държат далеч от уреда, освен ако не са под постоянно наблюдение.

- Децата трябва да бъдат под наблюдение, за да се гарантира, че не си играят с уреда.
- Деца не трябва да извършват почистване или поддръжка на уреда, когато са без надзор.
- Дръжте всички опаковки далече от деца и изхвърлете опаковките по местните правила.

## 1.2 Обща безопасност

- Този уред е предназначен само за съхранение на храни и напитки.
  - Този уред е предназначен за домашна употреба в затворени помещения.
  - Този уред може да се използва в офиси, стаи в хотел, стаи в мотел, къщи за гости и други подобни места за настаняване, където това използване не надвишава (средно) нивото на домашна употреба.
  - За да се избегне замърсяването на храна, следвайте инструкциите по-долу:
    - не дръжте вратата отворена в продължение на дълги периоди;
    - редовно почиствайте повърхностите, които могат да влязат в контакт с храна и достъпните отводнителни системи;
    - съхранявайте сурови меса и риба в подходящите съдове в хладилник, за да не влязат в контакт или потекат върху друга храна.
- **ПРЕДУПРЕЖДЕНИЕ:** Внимавайте вентилационните отвори в корпуса на уреда или във вградената структура да не са възпрепятствани.
  - **ПРЕДУПРЕЖДЕНИЕ:** Не използвайте механични устройства или други средства за ускоряване на процеса на размразяване, освен препоръчаните от производителя.
  - **ПРЕДУПРЕЖДЕНИЕ:** Не повреждайте хладилната верига.
  - **ПРЕДУПРЕЖДЕНИЕ:** Не използвайте ел. уреди в отделенията за съхранение на храна, освен ако не са от типа, препоръчан от производителя.
  - Не използвайте водна струя или пара, за да почистите уреда.
  - Почистете уреда с мокра, мека кърпа. Използвайте само неутрални почистващи препарати. Не използвайте абразивни кърпи, разтворители или метални предмети.
  - Когато уредът стои празен за дълъг период – изключете го, размразете го, почистете уреда и оставете вратата отворена, за да избегнете обра-

зукането на мухал във  
вътрешността на уреда.

- Не съхранявайте експлозивни субстанции, като кутии аерозол със запа­лимо гориво в този уред.
- Ако захранващият кабел е повреден, той трябва

да се замени от произво­дителя, от упълномощен сервизен център или от лица със сходна квали­фикация, за да се избегне риск.

## 2. ИНФОРМАЦИЯ ЗА БЕЗОПАСНОСТ

### 2.1 Инсталация

#### ВНИМАНИЕ!

Само квалифицирано лице може да извърши монтажа на уреда.

- Махнете всички опаковки.
- Не монтирайте и не използвайте повреден уред.
- Не използвайте уреда, преди да го инсталирате във вградената конструкция заради безопасността.
- Следвайте отделните инструкции за монтаж на уреда и обръщане на вратата, налични на нашия уебсайт.
- Винаги внимавайте, когато местите уреда, тъй като е тежък. Винаги използвайте предпазни ръкавици и затворени обувки.
- Уверете се, че има свободна циркулация на въздуха около уреда.
- При първи монтаж или след обръщане на вратата, изчакайте поне 4 часа, преди да свържете уреда към захранването. Това се налага, за да може маслото да протече обратно в компресора.
- Преди да извършвате каквито и да било действия върху уреда (напр. обръщане на вратата), извадете щепсела от контакта.
- Не монтирайте уреда в близост до радиатори или печки, фурни или котлони, освен ако в инструкциите за монтаж не е посочено друго.
- Не излагайте уреда на дъжд.
- Не монтирайте уреда на места, където има пряка слънчева светлина.
- Не инсталирайте този уред на места, които са прекалено влажни или студени.

- Когато премествате уреда, повдигнете го откъм предния ръб, за да избегнете надраскване на пода.
- Защитете пода от надраскване, когато обръщате вратата на уреда.
- Уредът съдържа торбичка с дехидратант. Това не е играчка. Това не е храна. Моля, изхвърлете я незабавно.

### 2.2 Електрическо свързване

#### ВНИМАНИЕ!

Риск от пожар или токов удар.

#### ВНИМАНИЕ!

При позициониране на уреда се уверете, че захранващият кабел не е закачен или повреден.

#### ВНИМАНИЕ!

Не използвайте разклонители или адаптери с много входове.

#### ПРЕДУПРЕЖДЕНИЕ!

Всички електрически работи, необходими за инсталиране на този уред, трябва да се извършват от квалифициран електротехник.

- Уверете се, че параметрите на табелката с технически данни са съвместими с електрическите данни на захранващата мрежа.
- Уредът трябва да се заземи.
- Винаги използвайте правилно инсталиран, устойчив на удари контакт.
- Ако контактът за битово захранване не е заземен, свържете уреда към отделно заземяване в съответствие с

действащите нормативни разпоредби, като се консултирате с квалифициран електротехник.

- Внимавайте да не повредите електрическите компоненти (напр. щепсел, захранващ кабел, компресор). Свържете се с оторизирания сервизен център или електротехник, за да смените електрическите компоненти.
- Захранващият кабел трябва да е под нивото на щепселда.
- Включете захранващия щепсел към контакта само в края на инсталацията. Уверете се, че щепселът за захранване е достъпен след монтаж.
- Не изключвайте уреда, като дърпате от захранващия кабел. Винаги издърпвайте щепсела на захранването.
- Този уред е снабден със захранващ щепсел 13 A. Ако се налага да смените предпазителя на захранващия кабел, използвайте само предпазител от 13 A ASTA (BS 1362) (само за Обединеното кралство и Ирландия).

## 2.3 Използване

### **ВНИМАНИЕ!**

Риск от контузии, изгаряния, електрически удар или пожар.



Уредът съдържа запалим газ, изобутан (R600a), природен газ с високо ниво на екологична съвместимост. Внимавайте да не причините повреда на хладилната верига със съдържание на изобутан.

- Не променяйте техническите спецификации на уреда.
- Всяка употреба на вградения продукт като свободно стоящ е строго забранена.
- Този уред е предназначен за използване при температура на околната среда от 10°C до 38°C. Посоченият температурен диапазон гарантира правилното функциониране на уреда.
- Не поставяйте електрически уреди (напр. машини за сладолед) в уреда, освен ако това не е посочено от производителя.
- Ако възникне повреда на хладилната верига, уверете се, че няма пламъци и източници на възпламеняване в помещението. Проветрете стаята.

- Не позволявайте на горещи предмети да докосват пластмасовите части на уреда.
- Не поставяйте безалкохолни напитки във фризерното отделение. Това ще доведе до образуване на налягане върху контейнера за напитки.
- Не съхранявайте запалим газ и течност в уреда.
- Не поставяйте запалими продукти или предмети, които са намокрени със запалими продукти, в близост до уреда или върху него.
- Не докосвайте компресора или кондензатора. Те са горещи.
- Не премахвайте и не докосвайте нищо от фризерното отделение, ако ръцете Ви са мокри или влажни.
- Не замразявайте отново храна, която е била размразена.
- Спазвайте инструкциите за съхранение върху опаковката на замразената храна.
- Опаковайте храните в материал, подходящ за контакт с храна, преди да ги поставите в отделението на фризера.
- Не допускайте храна да влиза в съприкосновение с вътрешните стени на отделенията на уреда.

## 2.4 Вътрешно осветление

### **ВНИМАНИЕ!**

Опасност от токов удар.

- Този продукт съдържа един или повече източници на светлина от клас на енергийна ефективност G.
- Относно лампата(ите) в продукта и резервните лампи, продавани отделно: Тези лампи са предназначени да издържат на екстремни физически условия в домакинските уреди, като температура, вибрации, влажност или са предназначени да сигнализират информация за експлоатационното състояние на уреда. Те не са предназначени за използване по друг начин и не са подходящи за осветяване на помещения в дома.

## 2.5 Грижа и почистване

### **ВНИМАНИЕ!**

Опасност от нараняване или повреда на уреда.

- Преди поддръжка на уреда го изключете и извадете щепсела от захранващия контакт.
- Този уред съдържа въглеродороди в охлаждащия блок. Само квалифицирано лице трябва да извършва поддръжката и зареждането на уреда.

## 2.6 Обслужване

- За поправка на уреда се свържете с оторизирания сервизен център. Използвайте само оригинални резервни части.
- Моля, имайте предвид, че собственоръчната поправка или поправката, която не е извършена от специалист, може да има последици, свързани с безопасността и да анулира гаранцията.
- Следните резервни части са налични в продължение на поне 7 години след спиране на модела от производство: термостати, температурни сензори, печатни платки, светлинни източници, дръжки на врати, панти на врати, тави и кошници. Уплътненията за врати са налични в продължение на поне 10 години след спиране на модела от производство. Периодът може да е по-

дълъг за Вашата страна. За повече информация, моля, посетете нашия уебсайт.

- Моля, имайте предвид, че някои от тези резервни части са налични само за професионални техници и не всички резервни части са подходящи за всички модели.

## 2.7 Изхвърляне

### ⚠ ВНИМАНИЕ!

Риск от нараняване или задушаване.

- Изключете уреда от електрозахранването.
- Отрежете захранващия кабел и го изхвърлете.
- Отстранете вратичката, за да не могат деца и домашни любимци да се заключат в уреда.
- Хладилната верига и изолационните материали на този уред са благоприятни за озона.
- Изолационната пяна съдържа възпламеним газ. Свържете се с общинските власти за информация за това как да изхвърлите уреда правилно.
- Не повреждайте частта на охлаждащия блок, който е близо до топлообменника.

## 3. КОНТРОЛЕН ПАНЕЛ

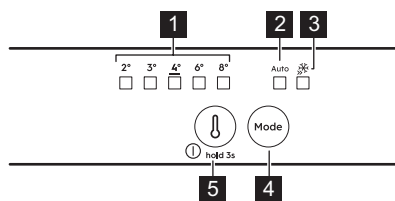

**1** Индикатори за температура

**2** AI CoolAssist индикатор

**3** Extra Freeze индикатор

**4** Mode бутон

Натиснете, за да активирате/деактивирате AI CoolAssist.  
Натиснете, за да активирате/деактивирате функцията Extra Freeze.  
Натиснете бутона Mode, докато индикаторът за температура светне, за да се върне към ръчни настройки.

**5** Бутон за регулиране на температурата/  
Бутон за Вкл./Изкл.

Натиснете, за да зададете температурата (2°C- 8°C; препоръчително 4°C).

### 3.1 Включване/Изключване

**Включване:** Поставете щепсела в контакта. Ако не свети нито един LED индикатор, натиснете бутона за регулиране на температурата.

**Изключване:** Натиснете бутона за регулиране на температурата за 3 сек, докато всички индикатори угаснат.

### 3.2 Extra Freeze функция

Използвайте Extra Freeze за бързо замразяване във фризера.

Активирайте функцията най-малко 24 ч преди да поставите хранителните продукти. Функцията спира след най-много 52 ч.

### 3.3 AI CoolAssist

Използвайте AI CoolAssist, за да активирате автоматично следните режими:

- управление на температурата: оптимизира температурата.
- Auto Shopping Mode: регулира температурата в хладилника за бързо охлаждане на последно добавените артикули.
- Auto Vacation Mode: намалява консумацията на енергия, когато уредът не се използва в продължение на три или повече последователни дни.

ⓘ AI CoolAssist и Extra Cool или Extra Freeze не могат да бъдат активни едновременно. Бутонът за регулиране на температурата е деактивиран, когато AI CoolAssist свети. Изключете го, за да регулирате температурата.

### 3.4 Аларми

ⓘ Видовете аларми се различават в зависимост от модела.

Натиснете произволен бутон, за да изключите звуковата и визуалната аларма.

#### Аларма за висока температура

Когато температурата във фризера е твърде висока, светодиодите мигат и звуковият сигнал е включен, докато не бъдат възстановени подходящите условия. Звуковият сигнал се изключва автоматично след 1 ч.

#### Аларма за отворена врата

Ако вратата на хладилника бъде оставена отворена в продължение на приблизително 5 мин се включва звуков сигнал. Затворете вратата, за да спрете алармата.

#### Прекъсване на електрозахранването

Когато температурата в уреда се повиши поради продължително прекъсване на електрозахранването, всички светодиоди за температурата мигат и звуковият сигнал е включен, докато не бъдат възстановени нормалните условия.

## 4. ЕЖЕДНЕВНА УПОТРЕБА

ⓘ Оборудването се различава в зависимост от модела.

### 4.1 Позициониране на рафтовете



**Гъвкав рафт:** предната половина на рафта може да бъде поставена под втората половина. Извадете предната половина внимателно и я плъзнете в долната релса.

### 4.2 Управление на влажността

Управлявайте контрола на влажността с помощта на устройство в стъкления рафт на чекмеджето за зеленчуци:

- Затворени отвори: малки количества плодове и зеленчуци.
- Отворени отвори: по-големи количества плодове и зеленчуци.

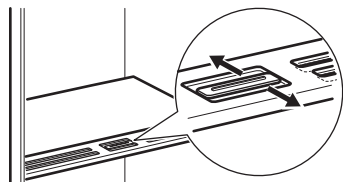

ⓘ Не поставяйте хранителни продукти върху устройството за контрол на влажността.

### 4.3 Индикатор за температурата

Ако ОК се покаже (A), поставете прясна храна в зоната, обозначена със символа. Ако не (B), изчакайте поне 12 ч и проверете отново. Ако все още не е ОК (B), задайте по-ниска температура.



## 5. ПОЛЕЗНИ СЪВЕТИ

### 5.1 Съвети за енергоспестяване

- Фризер: Първоначалната конфигурация осигурява най-ефективно използване на енергия.
- Хладилник: Най-ефективното използване на енергия се осигурява при конфигурацията, когато чекмеджетата са в долната част на уреда, а рафтовете са разпределени равномерно. Положението на поставките на вратата не влияе на консумацията на енергия.
- Не отваряйте вратата често и не я оставяйте отворена по-дълго от необходимото.
- Фризер: Колкото по-ниска е настроената температура, толкова по-голямо ще бъде потреблението на енергия.
- Хладилник: Не задавайте твърде висока температура, за да спестите енергия, освен ако характеристиките на храната не го изискват.
- Ако температурата на околната среда е висока и контролът на температурата е настроен на ниска температура, и уредът е напълно зареден, компресорът може да работи непрекъснато, причинявайки скреж или образуване на лед върху изпарителя. В този случай настройте контрола на температурата на по-висока температура, за да се позволи автоматично размразяване.
- Не покривайте вентилационните решетки и отвори.
- Уверете се, че хранителните продукти в уреда позволяват циркулация на въздуха чрез съответните отвори по задната стена на уреда.

### 5.2 Препоръки за замразяване

- Опаковайте храната в материал, предназначен за контакт с храна, преди да я поставите във фризера.
- Не замразявайте бутилки или консерви, съдържащи течности – по-конкретно напитки със съдържание на въглероден диоксид, тъй като е възможно да експлодират при замразяването.
- Не поставяйте гореща храна във фризерното отделение.

- Не поставяйте пресни, незамразени хранителни продукти директно до вече замразени хранителни продукти.
- Не консумирайте ледени кубчета, лед или ледени близалки непосредствено след изваждането им от фризера.
- Не замразявайте повторно размразена храна.

### 5.3 Съвети за съхранение на дълбоко замразени храни



- Фризерното отделение е маркирано с .
- Добрата настройка на температурата, която осигурява консервиране на замразени хранителни продукти, е температура, по-ниска или равна на  $-18^{\circ}\text{C}$ .
- По-високите температурни настройки в уреда може да доведат до по-кратък срок на годност на храната.
- Цялото фризерно отделение е подходящо за съхранение на замразени хранителни продукти.
- Оставете достатъчно място около храната, за да може въздухът да циркулира свободно.

### 5.4 Срок на годност при съхранение във фризерното отделение

Вид храна	Срок на годност (месеци)
Хляб	3
Плодове (с изкл. на citrusи)	6 - 12
Зеленчуци	8 - 10
Останала храна, несъдържаща месо	1 - 2
<b>Млечни продукти:</b>	
Краве масло	6 - 9
Меко сирене (напр. моцарела)	3 - 4
Твърдо сирене (напр. пармезан, чедър)	6
<b>Морски дарове:</b>	
Тлъсти риби (напр. съомга, скумрия)	2 - 3

Вид храна	Срок на годност (месеци)
Нетлъсти риби (напр. треска, писия)	4 - 6
Скариди	12
Белени миди и черни миди	3 - 4
Готвена риба	1 - 2
<b>Месо:</b>	
Птиче	9 - 12
Говеждо	6 - 12
Свинско	4 - 6
Агнешко	6 - 9
Наденици	1 - 2
Шунка	1 - 2
Останала храна, съдържаща месо	2 - 3

## 5.5 Съвети за съхраняване на хранителни продукти в хладилник

 Отделението за пресни хранителни продукти е означено (на табелката с данни) с .

- Температури по-ниски или равни на +4°C са най-подходящи при настройка, за да се осигури запазването на прясна храна.
- Винаги използвайте затворени съдове за течности и храна, за да се избегне наличието на миризми и аромати в отделението.
- За да се избегне контакта между готвена и сурова храна, загънете стотвената храна и я отделете от суровата.
- Увийте и поставете месото на стъкления рафт над чекмеджето за зеленчуци.
- Размразете храната в хладилника.
- Не поставяйте гореща храна в уреда.
- Почистете плодовете и зеленчуците и ги поставете в специално чекмедже (чекмедже за зеленчуци).
- Не съхранявайте екзотични плодове в хладилника.
- Не съхранявайте зеленчуци като домати, картофи, лук и чесън в хладилника.
- Затворете бутилките, преди да ги поставите в хладилника.

## 6. ГРИЖА И ПОЧИСТВАНЕ

### 6.1 Почистване на вътрешността

Преди първа употреба почистете вътрешността и принадлежностите с хладка вода и неутрален сапун, след което ги подсушете. Почиствайте редовно оборудването и уплътненията на вратите.

Почиствайте контролния панел с влажна кърпа и го подсушавайте с мека кърпа. Не използвайте препарат.

Извършвайте редовно почистване на отвора за оттичане на вода от размразяването, разположен в задната част на отделение-

то на хладилника, с помощта на почистващ уред за тръба.

 Не мийте принадлежностите и частите на уреда в съдомиялна машина.

### 6.2 Размразяване на уреда

#### Хладилник:

Размразяването на хладилното отделение става автоматично.

#### Фризер:

Фризерното отделение не съдържа скреж.

## 7. ОТСТРАНЯВАНЕ НА НЕИЗПРАВНОСТИ

### Хладилникът не работи.

- Свържете правилно щепсела в контакта на захранващата мрежа.
- Включете уреда.

- Уверете се, че в контакта има напрежение. Повикайте квалифициран електротехник.

### **Хладилникът работи шумно.**

Проверете дали уредът е стабилен.

### **Звуквата или визуалната аларма е включена.**

Затворете вратата или натиснете произволен бутон, за да деактивирате звуквата аларма.

### **Компресорът работи непрекъснато.**

- Регулирайте температурата.
- Изчакайте температурата да се стабилизира.
- Оставете храната да се охлади до стайна температура, преди да я сложите в хладилника.
- Затворете правилно вратата.

### **Вратата не е правилно регулирана или пречи на вентилационната решетка.**

Вижте инструкциите за инсталиране.

### **Вратата се отваря трудно.**

След като затворите вратата, изчакайте няколко секунди, преди да я отворите отново.

### **Има твърде много лед.**

- Затворете правилно вратата.
- Почистете или сменете уплътнението.
- Опаковайте храната правилно.
- Регулирайте температурата.

### **По задната вътрешна стена на хладилника тече вода.**

Това е част от процеса на размразяване.

### **В хладилника има твърде много кондензирана вода.**

- Отваряйте вратата, само когато е необходимо и я затваряйте напълно.
- През лятото и есента задайте по-високата температура в хладилника (прибл. 6-7°C).

### **В хладилника тече вода.**

- Уверете се, че продуктите не се допират до задната стена.
- Почистете изхода за вода.

### **По пода тече вода.**

Свържете изхода за водата от размразяването към изпарителната тава.

### **Температурата не може да се настрои.**

Изключете Extra Freeze функция.

### **Всички LED индикатори за настройка на температурата мигат едновременно.**

Охлаждащата система поддържа продуктите студени. Регулирането на температурата е деактивирано. Ако проблемът продължи, свържете се с оторизирания сервизен център.

### **Лампата не работи или уплътненията на вратата са повредени.**

Свържете се с оторизирания сервизен център.

## **8. ТЕХНИЧЕСКИ ДАННИ**

Техническата информация е посочена на енергийния етикет и на табелката с данни на уреда, която може да се намира върху или във вътрешността на уреда.

### **Само за Швейцария**

Напрежение: 220-240 V

Честота: 50 Hz

### **Само за ЕС**

QR кодът върху етикета за енергийна категория, предоставен с уреда, съдържа уеб връзка, водеща до информация, свързана с функционалността на уреда в базата данни EPREL на ЕС. Запазете етикета за енергийна категория за справка, както и ръководството за потребители и всички други документи, предоставени с уреда.

Възможно е да откриете същата информация в EPREL, като използвате връзката <https://eprel.ec.europa.eu> и въведете името на модела и номера на продукта, които се намират върху табелката с данни на уреда. Вижте връзката [www.theenergylabel.eu](http://www.theenergylabel.eu) за подробна информация относно етикета за енергийната категория.

### **Само за Обединеното кралство**

QR кодът върху придружаващия енергиен етикет съдържа уеб връзка към информация, свързана с експлоатационните характеристики на уреда. Запазете етикета за енергийна категория за справка, както и ръководството за потребители и всички други документи, предоставени с уреда.

## 9. ИНФОРМАЦИЯ ЗА ИЗПИТВАЩИ ЛАБОРАТОРИИ

Монтажът и подготовката на уреда за всяка верификация за екодизайн трябва да съответстват на:

UK	BS EN 62552
ЕС, Швейцария, Израел	EN 62552
Австралия	IEC 62552
Южна Африка	SANS 62552

OAE	UAE.S 5010-3:2022
GCC	SASO-2892_2018

Условията за вентилация, размерите на нишата и минималните отстояния от задната стена трябва да бъдат съгласно посоченото в глава „Инсталация“ на това Ръководство на потребителя. За допълнителна информация, включително схеми за зареждане, се свържете с производителя.

## 10. ОПАЗВАНЕ НА ОКОЛНАТА СРЕДА

Рециклирайте материалите със символа . Поставете опаковките в съответните контейнери, за да ги рециклирате. Помогнете за опазването на околната среда и човешкото здраве чрез рециклирането на отпадъци от електрически и електронни

уреди. Не изхвърляйте уреди, маркирани със символа  с битовите отпадъци. Върнете продукта в местното депо за рециклиране или се свържете с общинската служба.

1. SIGURNOSNE INFORMACIJE.....	22	7. RJEŠAVANJE PROBLEMA.....	29
2. SIGURNOSNE UPUTE.....	24	8. TEHNIČKI PODACI.....	29
3. UPRAVLJAČKA PLOČA.....	26	9. INFORMACIJE ZA ISPITNE USTANOVE	
4. SVAKODNEVNA UPORABA.....	26	.....	30
5. SAVJETI I PREPORUKE.....	27	10. BRIGA O OKOLIŠU.....	30
6. ODRŽAVANJE I ČIŠĆENJE.....	28		

## 1. ⚠ SIGURNOSNE INFORMACIJE

Prije ugradnje i uporabe uređaja pažljivo pročitajte priložene upute. Proizvođač nije odgovoran za bilo kakve ozljede ili oštećenje koji su rezultat neispravne ugradnje ili uporabe. Upute uvijek držite na sigurnom i pristupačnom mjestu za buduću uporabu.

### 1.1 Sigurnost djece i osjetljivih osoba

- Ovaj uređaj mogu koristiti djeca u dobi od 8 godina i starija te osobe smanjenih tjelesnih, osjetilnih ili mentalnih mogućnosti ili osobe koje ne raspoložu iskustvom ili znanjem ako su pod nadzorom osobe odgovorne za njihovu sigurnost i rade po uputama koje se odnose na sigurno korištenje uređaja te razumiju uključene opasnosti. Djeci u dobi od 3 do 8 godi-

na i osobama s vrlo velikim i složenim invaliditetom dopušteno je puniti i prazniti uređaj pod uvjetom da su dobili odgovarajuće upute. Djecu mlađu od 3 godine treba držati podalje od uređaja, osim ako su pod stalnim nadzorom.

- Djeca bi trebala biti pod nadzorom kako bi se osiguralo da se ne igraju s uređajem.
- Bez nadzora djeca ne smiju obavljati čišćenje uređaja i korisničko održavanje.
- Ambalažu držite podalje od djece i zbrinite je na odgovarajući način.

### 1.2 Opća sigurnost

- Ovaj uređaj namijenjen je isključivo za spremanje namirnica i napitaka.
- Ovaj je uređaj namijenjen za uporabu u kućanstvu i ostalim smještajnim jedini-

cama u zatvorenom prostoru.

- Ovaj uređaj može se koristiti u uredima, hotelskim sobama, sobama za goste s doručkom, seoskim kućama za goste i drugim sličnim smještajem u kojima takva uporaba ne prelazi (prosječnu) razinu uporabe u domaćinstvu.
- Da biste izbjegli zagađivanje hrane, pridržavajte se sljedećih uputa:
  - ne držite vrata otvorena tijekom dužeg razdoblja
  - redovito čistite površine koje mogu doći u dodir s hranom i biti dostupne sustavima odvodnje;
  - sirovo meso i ribu pohranite u prikladne posude u hladnjaku da ne budu u kontaktu s drugom hranom ili da ne kapaju po drugoj hrani.
- UPOZORENJE: Ventilacijski otvori na kućištu uređaja ili ugradbenom elementu ne smiju biti blokirani.
- UPOZORENJE: Ne koristite mehaničke uređaje ili bilo koja sredstva za ubrzanje postupka odmrzavanja, osim onih koje preporuča proizvođač.

- UPOZORENJE: Ne oštećujte sklop rashladnog sredstva.
- UPOZORENJE: Ne koristite električne uređaje unutar odjeljka za čuvanje hrane uređaja, osim ako nisu vrste koje je preporučio proizvođač.
- Za čišćenje uređaja nemojte koristiti raspršivač vode i paru.
- Očistite uređaj vlažnom mekom krpom. Koristite samo neutralne deterdžente. Nikada ne koristite abrazivna sredstva, abrazivne spužvice za ribanje, otapala ili metalne predmete.
- Kad je uređaj duže vrijeme prazan, isključite ga, odmrznite, očistite, osušite i ostavite otvorena vrata da spriječite razvoj plijesni unutar uređaja.
- Ne čuvajte eksplozivne tvari poput limenki aerosola sa zapaljivim punjenjem u ovom uređaju.
- Ako je kabel napajanja oštećen, mora ga zamijeniti proizvođač, ovlašteni servisni centar ili slične kvalificirane osobe kako bi se izbjegla opasnost.

## 2. SIGURNOSNE UPUTE

### 2.1 Instalacija

#### UPOZORENJE!

Samo kvalificirana osoba smije instalirati ovaj uređaj.

- Odstranite svu ambalažu.
- Ne postavljajte i ne koristite oštećeni uređaj.
- Zbog sigurnosti, ne koristite uređaj prije postavljanja u ugradbeni ormarić.
- Slijedite posebne upute za postavljanje uređaja i promjenu smjera otvaranja vrata koje su dostupne na našem web mjestu.
- Prilikom pomicanja uređaja uvijek budite pažljivi jer je uređaj težak. Uvijek nosite zaštitne rukavice i zatvorenu obuću.
- Provjerite može li zrak kružiti oko uređaja.
- Pri prvom postavljanju ili nakon okretanja vrata, pričekajte najmanje 4 sata prije spajanja uređaja na napajanje. To omogućuje povratak ulja natrag u kompresor.
- Prije provođenja bilo kakvih radnji na uređaju (npr. okretanja vrata), osdvojite utikač od utičnice.
- Uređaj ne postavljajte u blizini radijatora, štednjaka, pećnica ili ploča za kuhanje, osim ako nije drugačije navedeno u uputama za postavljanje.
- Ne izlažite uređaj kiši.
- Uređaj nemojte instalirati na mjestima s izravnom sunčevom svjetlosti.
- Uređaj nemojte instalirati na prevlažnim ili prehladnim mjestima.
- Prilikom pomicanja uređaja, podignite ga za prednji rub kako bi se izbjeglo grebanje poda.
- Zaštitite pod od ogrebotina prilikom okretanja vrata uređaja.
- Uređaj sadrži vrećicu sušila. Ovo nije igračka. Ovo nije hrana. Odmah ga bacite.

### 2.2 Električni priključak

#### UPOZORENJE!

Rizik od požara i strujnog udara.

#### UPOZORENJE!

Prilikom postavljanja uređaja, pripazite da se strujni kabel ne prignječi ili ošteti.

#### UPOZORENJE!

Nemojte upotrebljavati adaptere s više utikača i produžne kabele.

#### OPREZ!

Sve električne zahvate potrebne za instaliranje ovog uređaja trebao bi izvršiti kvalificirani električar.

- Provjerite jesu li parametri na natpisnoj pločici kompatibilni s električnim vrijednostima mrežnog napajanja.
- Uređaj mora biti uzemljen.
- Uvijek upotrebljavajte ispravno postavljenu izoliranu utičnicu.
- Ako vaša kućna električna utičnica nije uzemljena, spojite uređaj na odvojeno uzemljenje u skladu s važećim propisima, pri čemu savjet potražite od kvalificiranog električara.
- Pripazite da ne oštetite električne dijelove (npr. strujni utikač, mrežni kabel, kompresor). Kontaktirajte ovlašteni servisni centar ili električara za promjenu električnih dijelova.
- Strujni kabel mora biti ispod razine strujnog utikača.
- Priključite mrežni utikač u mrežnu utičnicu samo na kraju postavljanja. Provjerite postoji li pristup mrežnom utikaču nakon postavljanja.
- Ne isključujte uređaj povlačenjem za mrežni kabel. Uvijek povucite za mrežni utikač.
- Uređaj je opremljen mrežnim utikačem od 13 A. Ako je potrebno zamijeniti osigurač mrežnog utikača, upotrijebite samo osigurač ASTA (BS 1362) od 13 A (samo UK i Irska).

### 2.3 Primjena

#### UPOZORENJE!

Opasnost od ozljeda, opeklina, strujnog udara ili požara.



Uređaj sadrži zapaljivi plin, izobutan (R600a), prirodni plin s visokom razinom ekološke kompatibilnosti. Pazite da ne izazovete oštećenje u rashladnom sustavu koji sadrži izobutan.

- Ne mijenjajte specifikacije uređaja.
- Svaka upotreba ugradbenog proizvoda kao samostojećeg strogo je zabranjena.
- Ovaj je uređaj namijenjen uporabi na sobnoj temperaturi u rasponu od 10°C do 38°C. Navedeni temperaturni raspon jamči ispravan rad uređaja.
- Ne stavljajte električne uređaje (npr. aparate za pripremu sladoleda) u uređaj osim ako proizvođač nije naznačio da su prikladni za to.
- Ukoliko se ošteti sklop rashladnog sredstva, pripazite da u prostoriji nema plamena ni izvora zapaljenja. Prozračite prostoriju.
- Ne dopustite da vrući predmeti dodiruju plastične dijelove uređaja.
- Ne stavljajte bezalkoholna pića u odjeljak zamrzivača. Ovo će stvoriti pritisak u boci/limenci pića.
- Ne čuvajte zapaljivi plin ni tekućinu u uređaju.
- Ne stavljajte zapaljive proizvode ili mokre predmete sa zapaljivim proizvodima u uređaj, blizu uređaja ili na uređaj.
- Ne dirajte kompresor ni kondenzator. Vrući su.
- Ne uklanjajte ni ne dirajte predmete u odjeljku zamrzivača ako su vam ruke vlažne ili mokre.
- Ne zamrzavajte ponovno odmrznutu hranu.
- Slijedite upute za pohranu na pakiranju zamrznute hrane.
- Prije stavljanja hrane u odjeljak zamrzivača omotajte je s bilo kojim materijalom koji može doći u dodir s hranom.
- Ne dopuštajte da namirnice dođu u kontakt s unutrašnjim stjenkama odjeljaka uređaja.

## 2.4 Unutarnje osvjetljenje

### UPOZORENJE!

Opasnost od električnog udara.

- Ovaj proizvod sadrži jedan ili više izvora svjetlosti klase energetske učinkovitosti G.
- Što se tiče žarulje(a) unutar ovog proizvoda i rezervnih žarulja koje se prodaju zasebno: Ove žarulje namijenjene su da izdrže ekstremne fizičke uvjete u kućanskim uređajima, poput temperature, vibracija, vlage ili su namijenjene signaliziranju informacija o radnom stanju

uređaja. Nisu namijenjene za druge primjene i nisu pogodne za osvjetljenje u kućanstvu.

## 2.5 Održavanje i čišćenje

### UPOZORENJE!

Opasnost od ozljeda ili oštećenja uređaja.

- Prije zahvata održavanja, isključite uređaj i iskopčajte utikač iz utičnice za napajanje.
- Ovaj uređaj sadrži ugljikovodike u rashladnoj jedinici. Samo kvalificirana osoba može održavati i ponovno puniti jedinicu.

## 2.6 Servis

- Za popravak uređaja obratite se ovlaštenom servisnom centru. Koristite samo originalne rezervne dijelove.
- Imajte na umu da samostalni ili neprofesionalni popravak može imati sigurnosne posljedice i može poništiti jamstvo.
- Sljedeći rezervni dijelovi su dostupni najmanje 7 godina nakon ukidanja modela: termostati, senzori temperature, tiskane pločice, izvori svjetla, ručke na vratima, šarke vrata, ladice i košare. Brtve na vratima dostupne su najmanje 10 godina nakon ukidanja modela. Trajanje u vašoj zemlji može biti dulje. Za više informacija posjetite našu internetsku stranicu.
- Imajte na umu da su neki od tih rezervnih dijelova dostupni samo profesionalnim serviserima i da nisu svi rezervni dijelovi relevantni za sve modele.

## 2.7 Odlaganje

### UPOZORENJE!

Opasnost od ozljeda ili gušenja.

- Uređaj isključite iz električne mreže.
- Prerežite električni kabel i bacite ga.
- Skinite vrata kako biste spriječili da se djeca i kućni ljubimci zatvore u uređaj.
- Sustav hlađenja i izolacijski materijali ovog uređaja nisu štetni za ozon.
- Izolacijska pjena sadrži zapaljive plinove. Za informacije o pravilnom odlaganju uređaja kontaktirajte komunalnu službu.
- Nemojte prouzročiti oštećenje dijelova jedinice hlađenja u blizini izmjenjivača topline.

## 3. UPRAVLJAČKA PLOČA

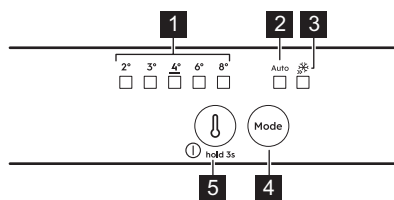

### 1 Indikatori temperature

### 2 Indikator AI CoolAssist

### 3 Indikator Extra Freeze

### 4 Mode gumb

Pritisnite kako biste uključili/isključili AI CoolAssist.

Pritisnite kako biste uključili/isključili funkciju Extra Freeze.

Pritisnite gumb Mode sve dok se indikator temperature ne uključi kako biste se vratili na ručno podešavanje.

### 5 Gumb za podešavanje temperature/ Gumb za uklj./isklj.

Pritisnite za podešavanje temperature (2 °C – 8 °C; preporučeno 4 °C).

## 3.1 UKLJUČIVANJE/ ISKLJUČIVANJE

**Uključivanje:** Spojite električni utikač u utičnicu. Pritisnite gumb regulatora temperature, ako su svi LED indikatori isključeni.

**Isključivanje:** Pritisnite gumb za regulaciju temperature na 3 sek dok se svi indikatori ne ugase.

## 3.2 Funkcija Extra Freeze

Za brzo zamrzavanje u zamrzivaču koristite Extra Freeze.

Aktivirajte funkciju najmanje 24 h prije stavljanja hrane. Funkcija se zaustavlja nakon maksimalno 52 h.

## 3.3 AI CoolAssist

Za automatsko omogućavanje sljedećih načina rada koristite AI CoolAssist:

- upravljanje temperaturom: optimizira temperaturu.
- Auto Shopping Mode: podešava temperaturu u hladnjaku za brzo hlađenje novodanih namirnica.
- Auto Vacation Mode: smanjuje potrošnju energije kada se uređaj ne koristi tri ili više dana zaredom.

❗ Funkcije AI CoolAssist i Extra Cool ili Extra Freeze ne mogu biti aktivne u isto vrijeme.

Tipka za regulaciju temperature onemogućena je kad je AI CoolAssist uključeno. Isključite ga kako biste podesili temperaturu.

## 3.4 Alarmi

❗ Vrste alarma razlikuju se ovisno o modelu.

Pritisnite bilo koji gumb za isključivanje zvučnog i vizualnog alarma.

### Alarm kod visoke temperature

Kada je temperatura u zamrzivaču previsoka, LED diode za temperaturu trepere i uključuje se zvuk dok se ne uspostave odgovarajući uvjeti. Zvuk alarma automatski se isključuje nakon 1 h.

### Alarm vrata otvorena

Ako vrata hladnjaka ostanu otvorena 5 min, uključuje se zvuk. Zatvorite vrata kako biste zaustavili alarm.

### Nestanak struje

Kada temperatura u uređaju poraste zbog dugog nestanka struje, sve LED diode za temperaturu trepere i zvuk je uključen dok se ne uspostave odgovarajući uvjeti.

## 4. SVAKODNEVNA UPORABA

❗ Oprema se razlikuje ovisno o modelu.

## 4.1 Postavljanje policica



**Fleksibilna policica:** prednja polovica police može se postaviti ispod druge polovice. Pažljivo izvadite prednju polovicu i gurnite je u donju vodilicu.

## 4.2 Kontrola vlage

Upravljanje kontrolom vlage s pomoću uređaja na staklenoj polici ladice za povrće:

- Zatvoreni prorezi: male količine voća i povrća.
- Otvoreni prorezi: veće količine voća i povrća.

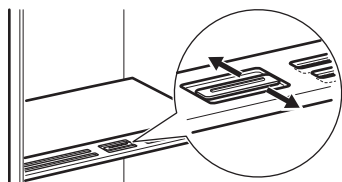

❗ Ne stavljajte nikakve namirnice na uređaj za kontrolu vlage.

## 4.3 Indikator temperature

Ako OK prikazuje (A), stavite svježiju hranu u područje označeno simbolom . Ako nije (B), pričekajte barem 12 h i ponovno provjerite. Ako i dalje nije OK (B), postavite nižu temperaturu.



# 5. SAVJETI I PREPORUKE

## 5.1 Savjeti za uštedu energije

- Zamrzivač: Originalna konfiguracija osigurava najučinkovitije korištenje energije.
- Hladnjak: Konfiguracija s ladicama u donjem dijelu uređaja, i ravnomjerno raspoređenim policama osiguravaju najefikasniju potrošnju energije. Položaj ladica na vratima ne utječe na potrošnju energije.
- Nemojte često otvarati vrata ili ih ostavljati otvorena duže no što je potrebno.
- Zamrzivač: Što je hladnija postavka temperature, to je veća potrošnja energije.
- Hladnjak: Ne postavljajte previsoku temperaturu osim ako to zahtijevaju karakteristike hrane.
- Ako je temperatura okoline visoka i kontrola temperature postavljena na nisku temperaturu, a uređaj je potpuno napunjen, kompresor može raditi neprekidno, uzrokujući formiranje inja ili leda na isparivaču. U tom slučaju podesite kontrolu temperature na višu temperaturu kako bi se omogućilo automatsko odmrzavanje.
- Ne prekrivajte ventilacijske rešetke ili rupe.
- Osigurajte da prehrambeni proizvodi unutar uređaja omogućuju cirkulaciju

zraka kroz otvore u stražnjoj unutrašnjosti uređaja.

## 5.2 Savjeti za zamrzavanje

- Prije stavljanja hrane u zamrzivač omotajte je bilo kojim materijalom koji je siguran za kontakt s hranom.
- Ne zamrzavajte boce ili limenke s tekućinom, posebno pića koja sadrže ugljični dioksid jer tijekom zamrzavanja mogu eksplodirati.
- Ne stavljajte vruću hranu u zamrzivač.
- Ne stavljajte svježiju, nezamrznutu hranu neposredno pored već zamrznute hrane.
- Neposredno nakon vađenja iz zamrzivača ne jedite kockice leda, vodeni led ili ledene lizalice kako biste izbjegli ozeblene.
- Odmrznutu hranu nemojte ponovno zamrzavati.

## 5.3 Savjeti za skladištenje zamrznute hrane

- Odjeljak zamrzivača označen je s ❄️ ❄️❄️.
- Pri određivanju odgovarajuće temperature koja osigurava očuvanje smrznutih prehrambenih proizvoda temperatura je manja ili jednaka  $-18^{\circ}\text{C}$ .
- Viša postavka temperature unutar uređaja može dovesti do kraćeg roka trajanja.

- Cijeli odjeljak zamrzivača pogodan je za skladištenje smrznutih prehrambenih proizvoda.
- Ostavite dovoljno prostora oko hrane kako bi se omogućilo slobodno cirkuliranje zraka.

## 5.4 Rok trajanja za odjeljak zamrzivača

Vrsta jela	Rok trajanja (mjeseci)
Kruh	3
Voće (izuzev citrusa)	6 - 12
Povrće	8 - 10
Ostaci hrane bez mesa	1 - 2
<b>Mliječna hrana:</b>	
Maslac	6 - 9
Meki sir (npr. mozzarella)	3 - 4
Tvrđi sir (npr. parmezan, cheddar)	6
<b>Plodovi mora:</b>	
Masna riba (npr. losos, skuša)	2 - 3
Nemasna riba (npr. bakalar, ive-rak)	4 - 6
Škamp	12
Očišćenje školjke i dagnje	3 - 4
Kuhana riba	1 - 2
<b>Meso:</b>	
Perad	9 - 12
Govedina	6 - 12

Vrsta jela	Rok trajanja (mjeseci)
Svinjetina	4 - 6
Janjetina	6 - 9
Kobasice	1 - 2
Šunka	1 - 2
Ostaci hrane s mesom	2 - 3

## 5.5 Savjeti za hlađenje hrane

❗ Odjeljak za svježiju hranu označen je (na natpisnoj pločici) s .

- Dobra postavka temperature koja osigurava očuvanje svježije hrane je temperatura manja ili jednaka +4 °C.
- Uvijek koristite zatvorene posude za tekućine i hranu kako biste izbjegli mirise ili neugodne mirise u odjeljku.
- Da biste izbjegli unakrsnu kontaminaciju kuhane i sirove hrane, prekrijte kuhanu hranu i odvojite je od sirove.
- Meso zamotajte u odgovarajuću ambalažu i stavite na staklenu policu iznad ladice za povrće.
- Odmrzните namirnice u hladnjaku.
- Ne stavljajte vruću hranu unutar uređaja.
- Očistite voće i povrće i stavite ih u namjensku ladicu (ladicu za povrće).
- Ne držite egzotično voće u hladnjaku.
- Ne držite povrće poput rajčica, krumpira, luka i češnjaka u hladnjaku.
- Zatvorite boce prije nego što ih stavite u hladnjak.

## 6. ODRŽAVANJE I ČIŠĆENJE

### 6.1 Čišćenje unutrašnjosti

Prije prve uporabe očistite unutrašnjost i pribor toplom vodom i neutralnim sapunom, a zatim osušite. Redovito čistite opremu i brtve na vratima.

Očistite upravljačku ploču vlažnom krpom i osušite je mekom krpom. Ne koristite nikakve deterđente.

Redovito čistite otvor za odvod vode od odmrzavanja koji se nalazi na stražnjoj strani hladnjaka, s pomoću sredstva za čišćenje cijevi.

❗ Ne perite pribor i dijelove uređaja u perilici posuđa.

### 6.2 Odmrzavanje uređaja

#### Hladnjak:

Odmrzavanje odjeljka hladnjaka je automatsko.

#### Zamrzivač:

U odjeljku zamrzivača nema leda.

## 7. RJEŠAVANJE PROBLEMA

### Uređaj ne radi.

- Ispravno priključite utikač u utičnicu električne mreže.
- Uključite uređaj.
- Provjerite ima li napona u mrežnoj utičnici. Obratite se kvalificiranom električaru.

### Uređaj je bučan.

Provjerite je li uređaj pravilno poravan.

### Uključen je zvučni ili vizualni alarm.

Zatvorite vrata ili pritisnite bilo koji gumb kako biste isključili zvučni alarm.

### Kompresor neprestano radi.

- Postavite temperaturu.
- Pričekajte da se temperatura stabilizira.
- Prije pohranjivanja ostavite da se hrana ohladi na sobnu temperaturu.
- Pravilno zatvorite vrata.

### Vrata nisu pravilno postavljena ili se sudaraju s ventilacijskom rešetkom.

Pogledajte upute za postavljanje.

### Vrata se ne otvaraju lagano.

Prije zatvaranja i ponovnog otvaranja vrata pričekajte nekoliko sekundi.

### Ima previše inja i leda.

- Pravilno zatvorite vrata.
- Očistite ili zamijenite brtvu.
- Pravilno umotajte hranu.
- Postavite temperaturu.

### Na stražnjoj ploči hladnjaka teče voda.

To je dio postupka odmrzavanja.

### U unutrašnjosti hladnjaka ima previše kondenzirane vode.

- Vrata otvarajte samo kada je potrebno i potpuno ih zatvorite.
- Tijekom ljeta i jeseni, postavite višu temperaturu u hladnjaku (otprilike 6 – 7 °C).

### Voda teče unutar hladnjaka.

- Provjerite da namirnice ne dodiruju stražnju stijenku.
- Očistite odvod vode.

### Voda curi na pod.

Pričvrstite otvor za otoplenu vodu na pliticu za isparavanje.

### Temperaturu nije moguće podesiti.

Isključite funkciju Extra Freeze.

### LED indikatori za postavke temperature bljeskaju istovremeno.

Sustav za hlađenje održava hranu hladnom. Podešavanje temperature je onemogućeno. Ako se problem ne otkloni, obratite se ovlaštenom servisnom centru.

### Žarulja ne radi ili su brtve na vratima oštećene.

Kontaktirajte ovlašteni servisni centar.

## 8. TEHNIČKI PODACI

Tehnički podaci nalaze se na energetskej naljepnici i na natpisnoj pločici uređaja, koja se može nalaziti na uređaju ili unutar njega.

### Samo za Švicarsku

Napon: 220 – 240 V

Frekvencija: 50 Hz

### Samo za EU

QR kod na energetskej naljepnici isporučenoj s uređajem pruža internetsku poveznicu do podataka koji se odnose na performanse uređaja u EU EPREL bazi podataka. Energetskej naljepnicu čuvajte za referencu zajedno s korisničkim priručnikom i svim ostalim dokumentima koji se isporučuju s ovim uređajem.

Iste informacije poput naziva modela i broja proizvoda, koje se nalaze na natpisnoj pločici uređaja, moguće je pronaći i u EPREL-u pomoću poveznice <https://eprel.ec.europa.eu>. Za detaljne informacije o energetskej naljepnici pogledajte poveznicu [www.theenergylabel.eu](http://www.theenergylabel.eu).

### Samo za UK

QR kod na energetskej naljepnici isporučenoj s uređajem pruža internetsku poveznicu do podataka koji se odnose na performanse uređaja. Energetskej naljepnicu čuvajte za referencu zajedno s korisničkim priručnikom i svim ostalim dokumentima koji se isporučuju s ovim uređajem.

## 9. INFORMACIJE ZA ISPITNE USTANOVE

Postavljanje i priprema uređaja za provjeru usklađenosti sa zahtjevima za ekološki dizajn moraju biti u skladu s:

UK	BS EN 62552
EU, Švicarska, Izrael	EN 62552
Australija	IEC 62552
Južnoafrička Republika	SANS 62552

UAE	UAE.S 5010-3:2022
GCC	SASO-2892_2018

Zahtjevi ventilacije, dimenzije otvora i minimalne udaljenosti sa stražnje strane moraju biti kako je navedeno u "Instalacija" ovog korisničkog priručnika. Za sve dodatne informacije, uključujući planove utovara, obratite se proizvođaču.

## 10. BRIGA O OKOLIŠU

Reciklirajte materijale sa simbolom . Ambalažu za recikliranje odložite u odgovarajuće spremnike. Pomozite u zaštiti okoliša i ljudskog zdravlja recikliranjem otpada od električnih i elektroničkih uređaja. Ne odlažite uređaja-

je označene simbolom  s kućanskim otpadom. Vratite proizvod u lokalni pogon za reciklažu ili kontaktirajte nadležni ured za otpad i recikliranje.

1. SIKKERHEDSOPLYSNINGER.....	31	7. FEJLFINDING.....	38
2. SIKKERHEDSANVISNINGER.....	33	8. TEKNISKE DATA.....	38
3. BETJENINGSPANEL.....	35	9. INFORMATION TIL TESTINSTITUTTER	
4. DAGLIG BRUG.....	35	.....	39
5. RÅD OG TIPS.....	36	10. MILJØHENSYN.....	39
6. VEDLIGEHOLDELSE OG RENGØRING			
.....	37		

## 1. ⚠ SIKKERHEDSOPLYSNINGER

Læs den medfølgende brugsanvisning grundigt, før produktet installeres og tages i brug. Producenten påtager sig intet ansvar for eventuelle skader, der skyldes forkert installation eller brug. Opbevar altid brugsanvisningen på et sikkert og tilgængeligt sted til senere opslag.

### 1.1 Sikkerhed for børn og sårbare personer

- Produktet må kun bruges af børn fra 8 år og op efter samt af personer med nedsat fysisk, sensorisk eller psykisk funktionsevne, eller som mangler den nødvendige erfaring eller viden, hvis de er under opsyn eller er blevet instrueret i at bruge produktet på en sikker måde samt forstår de farer, det indebærer. Børn i alderen 3 til 8 år og perso-

ner med meget omfattende og komplekse handicap har lov til at fylde og tømme produktet, forudsat at de er blevet instrueret korrekt. Børn på under 3 år skal holdes på afstand af produktet, medmindre de overvåges konstant.

- Børn skal holdes under opsyn for at sikre, at de ikke leger med produktet.
- Børn må ikke udføre rengøring og vedligeholdelse på produktet uden opsyn.
- Opbevar al emballage utilgængeligt for børn, og bortskaf det korrekt.

### 1.2 Generel sikkerhed

- Dette produkt er kun til opbevaring af mad- og drikkevarer.
- Dette produkt er beregnet til brug i en enkelt husstand i et indendørs miljø.

- Dette produkt kan bruges på kontorer, hotelværelser, bed & breakfast værelser og andre lignende indkvarteringer, hvor brugen ikke overstiger (gennemsnitlig) husholdningsforbrug.
- Overhold følgende instruktioner for at undgå kontaminering af mad:
  - Lad ikke lågen stå åben i lange perioder;
  - Rengør regelmæssigt overflader, der kan komme i kontakt med mad og tilgængelige afløbssystemer;
  - Opbevar råt kød og rå fisk i velegnede beholdere i køleskabet, så det ikke kommer i kontakt med eller drypper på andet mad.
- ADVARSEL: Sørg for, at ventilationsåbninger, både i produktets kabinet og i et evt. indbygningselement, ikke er blokerede.
- ADVARSEL: Brug ikke mekaniske anordninger eller andre midler til at fremskynde afrimningsprocessen, medmindre de er anbefalet af producenten.
- ADVARSEL: Undlad at beskadige kølekredsløbet.
- ADVARSEL: Brug ikke el-apparater inde i produktets rum til madvarer, med mindre de er af den type, som producenten anbefaler.
- Brug ikke vandspray eller damp til at rengøre produktet.
- Rengør produktet med en fugtig, blød klud. Brug kun neutralt rengøringsmiddel. Brug ikke slibende midler, skuresvampe, opløsningsmidler eller metalgenstande.
- Når produktet står tomt i længere tid, skal det slukkes, afrimes, rengøres, aftørres, og lågen skal efterlades åben for at forhindre, at der dannes mug i produktet.
- Opbevar ikke eksplosive stoffer som f.eks. aerosolbeholdere med brændbar drivgas i dette produkt.
- Hvis strømledningen er beskadiget, skal den af sikkerhedsgrunde udskiftes af producenten, det autoriserede servicecenter eller en tekniker med tilsvarende kvalifikationer.

## 2. SIKKERHEDSANVISNINGER

### 2.1 Installation

#### ADVARSEL!

Apparatet må kun installeres og tilsluttes af en sagkyndig.

- Fjern al emballagen.
- Undlad at installere eller bruge et beskadiget apparat.
- Brug ikke apparatet, inden det monteres i den indbyggede struktur, pga. sikkerhed.
- Følg de separate instruktioner for installation af produktet og vending af døren, som findes på vores hjemmeside.
- Vær altid forsigtig, når du flytter apparatet, da det er tungt. Brug altid sikkerhedshandsker og lukket fodtøj.
- Sørg for, at luften kan cirkulere omkring produktet.
- Ved første installation eller efter at have vendt døren, skal du vente mindst 4 timer, før du slutter produktet til strømforsyningen. Det er for, at olien kan løbe tilbage i kompressoren.
- Inden der udføres nogen form for arbejde på produktet (f.eks. vending af døren), skal stikket altid tages ud af kontakten.
- Installér ikke produktet tæt på radiatorer eller komfurer, ovne eller kogesektioner, medmindre andet er angivet i installationsvejledningen.
- Udsæt ikke produktet for regn.
- Installér ikke produktet, hvor der er direkte sollys.
- Montér ikke produktet på områder, der er for fugtige eller for kolde.
- Når du flytter produktet, skal du løfte det i forkanen, så gulvet ikke bliver ridset.
- Beskyt gulvet mod ridser, når du vender døren på produktet.
- Produktet indeholder en pose med tørremiddel. Dette er ikke et legetøj. Dette er ikke mad. Skal bortskaffes med det samme.

### 2.2 El-forbindelse

#### ADVARSEL!

Risiko for brand og elektrisk stød.

#### ADVARSEL!

Ved placering af produktet skal du sørge for, at ledningen ikke kommer i klemme eller bliver beskadiget.

#### ADVARSEL!

Brug ikke multistikadaptere og forlængerledninger.

#### FORSIGTIG!

Alt elektrisk arbejde, der kræves for at installere dette produkt, skal udføres af en kvalificeret elektriker.

- Sørg for, at parametrene på typeskiltet er kompatible med de elektriske data for strømforsyningen.
- Apparatet skal tilsluttes strøm med jordforbindelse.
- Brug altid en korrekt installeret stødsikker kontakt.
- Hvis stikkontakten ikke er jordet, skal produktet tilsluttes en separat jordforbindelse i overensstemmelse med gældende bestemmelser. Kontakt en autoriseret installatør.
- Undgå at beskadige de elektriske komponenter (f.eks. netstik, strømkabel, kompressor). Kontakt et autoriseret servicecenter eller en elektriker for at udskifte de elektriske komponenter.
- Strømledningen skal forblive under niveauet for strømstikket.
- Sæt først netstikket i stikkontakten ved installationens afslutning. Sørg for, at der er adgang til stikkontakten efter installationen.
- Produktet må ikke frakobles ved at trække i kablet. Træk altid i stikproppen.
- Dette produkt er forsynet med en 13 A-stikprop. Hvis sikringen i stikproppen skal udskiftes, skal der anvendes en 13 A ASTA (BS 1362)-sikring (kun UK og Irland).

### 2.3 Brug

#### ADVARSEL!

Risiko for personskade, forbrændinger, elektrisk stød eller brand.



Apparatet indeholder brændbar gas, isobutan (R600a), en naturgas med høj miljømæssig kompatibilitet. Vær omhyggelig med ikke at forårsage skade på kølemiddelkredsløbet, der indeholder isobutan.

- Produktets specifikationer må ikke ændres.
- Enhver brug af produktet som fritstående er strengt forbudt. Det skal anvendes til indbygning.
- Dette produkt er beregnet til at blive brugt ved en omgivende temperatur på mellem 10°C til 38°C. Produktets korrekte drift garanteres inden for det specificerede temperaturområde.
- Stil ikke elektriske produkter (f.eks. ismaskiner) i produktet, medmindre de er angivet som relevante af producenten.
- Hvis der opstår skade på kølemiddelkredsløbet, skal du sørge for, at der ikke er ild og antændelseskilder i rummet. Udluft lokalet.
- Lad ikke varme genstande røre produktets plastdele.
- Læg ikke sodavand i frostrummet. Dette skaber tryk på sodavandsbeholderen.
- Opbevar ikke brandfarlig gas og væske i produktet.
- Anbring ikke brændbare produkter eller genstande, der er våde af brændbare produkter i nærheden af eller på produktet.
- Rør ikke ved kompressoren eller kondensatoren. De er varme.
- Undlad at fjerne eller røre ved ting fra frostrummet, hvis dine hænder er våde eller fugtige.
- Nedfrys ikke mad igen, der er blevet optøet.
- Følg opbevaringsanvisningerne på emballagen til frostvaren.
- Pak madvaren ind i fødevarer egnet materiale, inden den lægges i fryseren.
- Sørg for, at maden ikke kommer i kontakt med produktets indvendige vægge.

## 2.4 Indvendig belysning

### ADVARSEL!

Risiko for elektrisk stød.

- Dette produkt indeholder en eller flere lyskilder af energieffektivitetsklasse G.
- Vedrørende lampe(r) i dette produkt og reservedelslamper, der sælges separat: Dette ovenlys er beregnet til at modstå ekstreme fysiske forhold i

husholdningsprodukter, såsom temperatur, vibration, fugt, eller er beregnet til at signalere information om produktets driftsstatus. De er ikke beregnet til at blive brugt i andre produkter, og de er ikke velegnede til belysning af rum.

## 2.5 Vedligeholdelse og rengøring

### ADVARSEL!

Risiko for personskade eller beskadigelse af apparatet.

- Sluk for produktet, og tag stikket ud af kontakten inden vedligeholdelse.
- Dette produkt har kulbrinter i køleenheden. Vedligeholdelse og genopladning af enheden må kun udføres af en faguddannet person.

## 2.6 Service

- Kontakt et autoriseret servicecenter for at få repareret produktet. Brug kun originale reservedele.
- Bemærk, at hvis man selv reparerer produktet, eller får det repareret af en ikke-fagperson, kan det have sikkerhedsmæssige konsekvenser og vil muligvis gøre garantien ugyldig.
- Følgende reservedele er tilgængelige i mindst 7 år efter, at modellen er udgået: termostater, temperatursensorer, printkort, lyskilder, dørhåndtag, dørhængsler, bakker og kurve. Dørpakninger er tilgængelige i mindst 10 år efter, at modellen er udgået. Varigheden kan være længere i dit land. For yderligere oplysninger bedes du besøge vores hjemmeside.
- Bemærk, at nogle af disse reservedele kun er tilgængelige for fagudlærte reparatører, og at ikke alle reservedele er relevante for alle modeller.

## 2.7 Bortskaffelse

### ADVARSEL!

Risiko for personskade eller kvælning.

- Tag stikket ud af kontakten.
- Klip elledningen af, og kassér den.
- Fjern lågen, så børn og kæledyr ikke kan blive lukket inde i apparatet.
- Apparatets kølekredsløb og isoleringsmaterialer er ozonvenlige.
- Isoleringsskummet indeholder brændbar gas. Kontakt din genbrugsplads ang.

oplysninger om, hvordan apparatet bortskaffes korrekt.

- Undgå at beskadige delene til køleenheden, der befinder sig i nærheden af varmeveksleren.

## 3. BETJENINGSPANEL

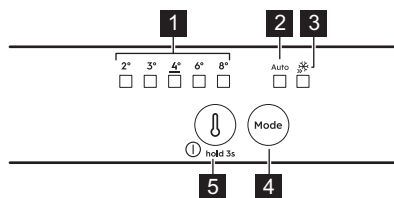

### 1 Temperaturindikatorer

### 2 Indikatoren AI CoolAssist

### 3 Indikatoren Extra Freeze

### 4 Mode knap

Tryk for at aktivere/deaktivere AI CoolAssist.

Tryk for at aktivere/deaktivere funktionen Extra Freeze.

For at vende tilbage til den manuelle indstilling skal du trykke på knappen Mode, indtil kontrollampen for temperatur tænder.

### 5 Termostatknop/ Tænd/sluk-knap

Tryk for at indstille temperaturen (2°C-8°C, 4°C anbefales).

## 3.1 Tænd/sluk

**Aktivering:** Sæt stikket i kontakten. Tryk på knappen til temperaturvælgeren, hvis alle LED-kontrollamper er slukket.

**Deaktivering:** Tryk på temperaturvælgeren for 3 sek, indtil alle kontrollamper slukkes.

## 3.2 Extra Freeze-funktionen

Brug Extra Freeze til at nedfryse mad hurtigt i fryseren.

Aktiver funktionen mindst 24 t, før maden plæceres. Funktionen stopper efter maks. 52 t.

## 3.3 AI CoolAssist

Brug AI CoolAssist for at aktivere følgende tilstande automatisk:

- Temperaturstyring: optimerer temperaturen.
- Auto Shopping Mode: justerer temperaturen i køleskabet for hurtigt at afkøle varer, der lige er sat ind.
- Auto Vacation Mode: reducerer energiforbruget, når produktet ikke er i brug i tre eller flere på hinanden følgende dage.

ⓘ AI CoolAssist og Extra Cool eller Extra Freeze kan ikke være aktive samtidigt. Temperaturreguleringsknappen er deaktiveret, når AI CoolAssist er tændt. Sluk den for at justere temperaturen.

## 3.4 Alarmer

ⓘ Alarmtyperne varierer efter model.

Tryk på en vilkårlig knap for at slukke for både den akustiske og visuelle alarm.

### Alarm for høj temperatur

Når temperaturen i fryseren er for høj, blinker LED-indikatorerne for temperatur, og der lyder en tone, indtil de korrekte forhold er genoprettet. Lyden slukkes automatisk efter 1 t.

### Alarm for åben låge

Hvis køleskabsdøren står åben i 5 min, lyder tonen. Luk døren for at stoppe alarmen.

### Strømafbrydelse

Når temperaturen i produktet stiger på grund af et længerevarende strømsvigt, blinker alle LED-indikatorer for temperatur, og tonen lyder, indtil de korrekte forhold er genoprettet.

## 4. DAGLIG BRUG

ⓘ Udstyret varierer afhængig af modellen.

## 4.1 Placering af hylder



**Fleksibel hyld:** Den forreste halvdel af hyl- den kan placeres under anden halvdel. Tag forsigtigt den forreste halvdel ud, og skub den ind på den nederste skinne.

## 4.2 Luftfugtighedskontrolenhed

Styring af fugtigheden ved hjælp af en anord- ning i glashylden over grøntsagsskuffen:

- Åbninger lukket: små mængder frugt og grøntsager.
- Åbninger åbnet: større mængder frugt og grøntsager.

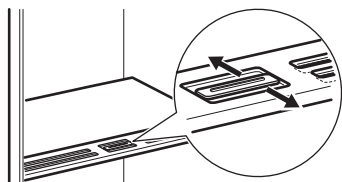

❗ Anbring ikke fødevarer på luftfugtigheds- kontrolenheden.

## 4.3 Kontrollampe for Temperatur

Hvis OK vises (A), skal du anbringe friske madvarer i det område, der er angivet med symbolet. Hvis ikke (B), skal du vente mindst 12 t og kontrollere igen. Hvis det stadig ikke er OK (B), skal du indstille en koldere tempe- ratur.



# 5. RÅD OG TIPS

## 5.1 Råd om energibesparelse

- Fryser: Den oprindelige konfiguration sikrer den mest effektive brug af energi.
- Køleskabet: Konfigurationen med skufferne i bunden af produktet og hylderne jævnt fordelt sikrer den mest effektive brug af energi. Placeringen af holderne i lågen påvirker ikke energiforbruget.
- Åbn døren så lidt som muligt, og lad den ikke stå åben længere end nødvendigt.
- Fryser: Jo koldere temperaturindstilling, des højere er energiforbruget.
- Køleskabet: Indstil ikke temperaturen for højt, medmindre det er nødvendigt på grund af madens egenskaber.
- Hvis den omgivende temperatur er høj, og temperaturvælgeren er indstillet til lav temperatur, og skabet er helt fyldt, kan kompressoren køre konstant og skabe rim

eller is på fordampere. I dette tilfælde skal du indstille temperaturkontrollen til en højere temperatur for at muliggøre automatisk afrimning.

- Dæk ikke ventilationsristene eller hullerne.
- Sørg for, at madvarerne inde i produktet tillader luftcirkulation gennem hullerne i produktets bageste inderside.

## 5.2 Tips til frysning

- Pak madvaren ind i et fødevarerodkendt materiale, inden den lægges i fryseren.
- Nedfrys ikke flasker eller dåser med væske, navnlig drikkevarer indeholdende kuldioxid, da de kan springe under nedfrysningen.
- Sæt ikke varm mad i fryseren.
- Anbring ikke friske, ufrosne madvarer direkte ved siden af allerede frosne madvarer.

- Spis ikke isterninger, vandis eller ispinde umiddelbart efter, at du har taget dem ud af fryseren, for at undgå forfrysninger.
- Genfrys ikke optøet mad.

### 5.3 Råd om opbevaring af frosne madvarer



- Fryserummet er markeret med .
- God temperaturindstilling, der sikrer, at opbevaring af frosne madvarer er ved en temperatur på under eller lig med -18°C.
- En højere temperaturindstilling inden i skabet kan føre til kortere holdbarhed.
- Hele fryseren er velegnet til opbevaring af frosne madvarer.
- Lad der være nok plads omkring maden, til at luften kan cirkulere frit.

### 5.4 Holdbarhed for fryserafdeling

Madvare	Holdbarhed (måneder)
Brød	3
Frugt (bortset fra citrus)	6 - 12
Grøntsager	8 - 10
Rester uden kød	1 - 2
<b>Mejeriprodukter:</b>	
Smør	6 - 9
Blød ost (f.eks. mozzarella)	3 - 4
Hård ost (f.eks. parmesan, cheddar)	6
<b>Skaldyr:</b>	
Fed fisk (f.eks. laks, makrel)	2 - 3
Mager fisk (f.eks. torsk, skrubbe)	4 - 6
Rejer	12
Afskallede muslinger & Blåmuslinger	3 - 4

Madvare	Holdbarhed (måneder)
Tilberedt fisk	1 - 2
<b>Kød:</b>	
Fjerkræ	9 - 12
Bøf	6 - 12
Svinekød	4 - 6
Lammekød	6 - 9
Pølse	1 - 2
Skinke	1 - 2
Rester med kød	2 - 3

### 5.5 Råd om køling af madvarer

 Rummet til ferske madvarer er angivet (på typeskiltet) med .

- God temperaturindstilling, der sikrer opbevaring af friske madvarer, er ved en temperatur på under eller lig med +4°C.
- Brug altid lukkede beholdere til væske og til mad for at undgå smage eller lugte i rummet.
- For at undgå krydskontaminering mellem tilberedt og rå mad bør du dække den tilberedte mad og adskille den fra den rå.
- Pak kødet ind, og anbring det på glashylden over grøntsagsskuffen.
- Optø maden inde i køleskabet.
- Sæt ikke varm mad i produktet.
- Rengør frugt og grøntsager, og anbring dem i en dedikeret skuffe (grøntsagsskuffe).
- Opbevar ikke eksotiske frugter i køleskabet.
- Opbevar ikke grøntsager som tomater, kartofler, løg og hvidløg i køleskabet.
- Luk flaskerne, før du sætter dem i køleskabet.

## 6. VEDLIGEHOLDELSE OG RENGØRING

### 6.1 Indvendig rengøring

Før ibrugtagning rengøres interieret og tilbehør med lunkent vand og neutral sæbe, hvorefter det tørres. Rengør udstyret og dørpakningerne regelmæssigt.

Rengør betjeningspanelet med en fugtig klud, og tør det med en blød klud. Brug ikke rengøringsmidler.

Rengør afløbshullet til afrymningsvand bagerst i køleskabsrummet jævnligt ved hjælp af rørensere.

 Vask ikke tilbehøret og apparatets dele i en opvaskemaskine.

### 6.2 Afrimning af produktet

**Køleskabet:**

Afrimning af køleskabet sker automatisk.

**Fryser:**

Fryserummet er fri for rim.

## 7. FEJLFINDING

### Produktet virker ikke.

- Sæt stikket korrekt i stikkontakten.
- Tænd for produktet.
- Sørg for, at der er spænding i stikkontakten. Kontakt en autoriseret elektriker.

### Produktet støjer.

Kontrollér, at apparatet understøttes korrekt.

### Akustisk eller visuel alarm er tændt.

Luk lågen, eller tryk på en vilkårlig knap for at deaktivere alarm.

### Kompressoren kører konstant.

- Juster temperaturen.
- Vent på, at temperaturen stabiliseres.
- Lad maden komme ned på stuetemperatur, før den lægges i.
- Luk døren korrekt.

### Døren er forkejt justeret eller påvirker ventilationsgitteret.

Se installationsvejledningen.

### Døren er ikke let at åbne.

Vent nogle få sekunder mellem lukning og genåbning af døren.

### Der er for meget rim og is.

- Luk døren korrekt.
- Rengør eller udskift pakningen.
- Pak maden ordentligt ind.
- Juster temperaturen.

### Der løber vand ned ad bagpladen i køleskabet.

Dette er en del af afrimningsprocessen.

### Der er for meget kondensvand i køleskabet.

- Åbn kun lågen, når det er nødvendigt, og luk den helt igen.
- Om sommeren og efteråret skal temperaturen i køleskabet indstilles højere (ca. 6-7°C).

### Der løber vand inde i køleskabet.

- Sørg for, at madvarerne ikke rører bagpladen.
- Rens afløbet.

### Der løber vand ned på gulvet.

Sæt afløbet til afrimningsvand fast på fordampbakken.

### Temperaturen kan ikke indstilles.

Sluk for funktionen Extra Freeze .

### Kontrollamper for temperaturindstillingen blinker samtidigt.

Kølesystemet holder maden kold. Temperaturjustering er deaktiveret. Kontakt et autoriseret servicecenter, hvis problemet fortsætter.

### Lampen virker ikke, eller dørpakningerne er beskadiget.

Kontakt det autoriserede servicecenter.

## 8. TEKNISKE DATA

Tekniske data er angivet på energimærkningen og på produktets typeskilt, som kan være placeret udvendigt eller indvendigt på produktet.

### Gælder kun for Schweiz

Spænding: 220-240 V

Frekvens: 50 Hz

### Gælder kun for EU

QR-koden på energimærket, der leveres med maskinen, indeholder et weblink til oplysningerne relateret til maskinens ydelse i EU EPREL-databasen. Opbevar energimærket som reference sammen med brugervejledningen og alle andre dokumenter, der følger med dette produkt. Det er også muligt at finde de samme oplysninger i EPREL ved hjælp af linket <https://eprel.ec.europa.eu> og modelnav-

net og produktnummeret, som du finder på maskinens typeskilt. Se linket [www.theenergylabel.eu](http://www.theenergylabel.eu) for detaljerede oplysninger om energimærket.

### Gælder kun for UK

QR-koden på energimærket, der leveres med maskinen, indeholder et link til oplysningerne

relateret til apparatets ydeevne. Opbevar energimærket som reference sammen med brugervejledningen og alle andre dokumenter, der følger med dette produkt.

## 9. INFORMATION TIL TESTINSTITUTTER

Installation og klargøring af produktet til en eventuel EcoDesign-godkendelse skal være i overensstemmelse med:

UK	BS EN 62552
EU, Schweiz, Israel	EN 62552
Australien	IEC 62552
Sydafrika	SANS 62552

UAE	UAE.S 5010-3:2022
GCC	SASO-2892_2018

Ventilationskrav, nichemål og mindste friafstand bagtil skal være som angivet i denne brugsanvisning i "Installation". Kontakt producenten for yderligere information, herunder fyldningsplaner.

## 10. MILJØHENSYN

Genbrug materialer med symbolet . Læg emballagen i relevante beholdere for at genbruge den. Hjælper med at beskytte miljøet og folkesundheden ved at genbruge affald fra elektriske og elektroniske apparater. Bortskaf

ikke apparater, der er markeret med symbolet  med husholdningsaffaldet. Returnér produktet til din lokale genbrugsplads eller kontakt dit kommunale kontor.

1. TURVALLISUUSTIEDOT.....	40	7. VIANMÄÄRITYS.....	47
2. TURVALLISUUSOHJEET.....	42	8. TEKNISET TIEDOT.....	47
3. KÄYTTÖPANEELI.....	44	9. TIEDOKSI TESTAUSLAITOKSILLE.....	48
4. PÄIVITTÄINEN KÄYTTÖ.....	44	10. YMPÄRISTÖNSUOJELUNÄKÖKOHTIA	
5. NEUVOJA JA VINKKEJÄ.....	45	.....	48
6. HOITO JA PUHDISTUS.....	46		

## 1. TURVALLISUUSTIEDOT

Lue mukana toimitetut ohjeet huolellisesti ennen laitteen asennusta ja käyttöä. Valmistaja ei ole vastuussa väärästä asennuksesta tai käytöstä johtuvista vammoista tai vahingoista. Säilytä ohjeet aina turvallisessa ja helposti saatavilla olevassa paikassa myöhemmää käyttöä varten.

### 1.1 Lasten ja taitamattomien henkilöiden turvallisuus

- 8-vuotiaat ja sitä vanhemmat lapset sekä henkilöt, joilla on fyysisiä, aisteihin liittyviä tai henkisiä rajoitteita tai puutteellinen kokemus tai tuntemus, voivat käyttää tätä laitetta vain, jos heitä valvotaan tai ohjataan laitteen turvallisessa käytössä ja jos he ymmärtävät käyttöön liittyvät vaarat. 3–8-vuotiaat lapset ja

erittäin vakavasti liikuntarajoitteiset henkilöt saavat täyttää ja tyhjentää laitteen, jos heitä on ohjattu asianmukaisesti. Alle 3-vuotiaat lapset tulee pitää kaukana laitteesta, ellei heitä valvota jatkuvasti.

- Lapsia on valvottava, jotta he eivät leiki laitteella.
- Lapset eivät saa puhdistaa laitetta tai suorittaa siihen kohdistuvia käyttäjän huoltotoimenpiteitä ilman valvontaa.
- Kaikki pakkaukset tulee pitää lasten ulottumattomissa ja hävittää asianmukaisesti.

### 1.2 Yleinen turvallisuus

- Tämä laite on tarkoitettu ainoastaan ruokien ja juomien säilytykseen.
- Tämä laite on tarkoitettu yhden kotitalouden käyttöön sisätiloissa.

- Tätä laitetta voidaan käyttää toimistoissa, hotellihuoneissa, aamiaismajoituspaikoissa, maatilamajoituspaikoissa ja muissa samantyyppisissä majoitustiloissa, joissa kyseinen käyttö ei ylitä (keskimääräisiä) kotitalouskäytön tasoa.
- Noudata seuraavia ohjeita elintarvikkeiden pilaantumisen välttämiseksi:
  - vältä pitämästä ovea pitkään auki
  - elintarvikkeisiin kosketuksissa olevat pinnat ja tyhjennysjärjestelmät tulee puhdistaa säännöllisesti
  - säilytä raakaa lihaa ja kalaa asianmukaisissa astioissa jääkaapissa, jotta se ei pääsisi kosketuksiin tai ettei siitä valuisi nestettä muihin elintarvikkeisiin.
- VAROITUS: Pidä kalusteseen asennetun laitteen syvennyksen tai kalustekaapin ilmanvaihtoaukot esteistä vapaina.
- VAROITUS: Älä käytä muita kuin valmistajan suositt-

telemia mekaanisia laitteita tai muita välineitä sulattamisen nopeuttamiseksi.

- VAROITUS: Älä vaurioita jäähdytyspiiriä.
- VAROITUS: Älä käytä muita kuin valmistajan suosittelemia sähkölaitteita ruoan säilytysosastoissa.
- Älä käytä vesisuihketta ja höyryä laitteen puhdistamiseen.
- Puhdista laite kostealla pehmeällä liinalla. Käytä ainoastaan neutraaleja pesuaineita. Älä käytä hankaavia tuotteita, hankaavia sienä, liuotteita tai metalliesineitä.
- Jos laite on pitkään tyhjä, sammuta, sulata, puhdista ja kuivaa laite ja jätä sen ovi auki, jotta hometta ei synny laitteen sisälle.
- Älä säilytä tässä laitteessa räjähtäviä aineita, kuten syttyvien ponneaineiden aerosolipulloja.
- Jos virtajohto vaurioituu, sen saa sähkövaaran välttämiseksi vaihtaa vain valmistaja, valtuutettu huolto- liike tai vastaava ammattitaitoinen henkilö.

## 2. TURVALLISUUSOHJEET

### 2.1 Asennus

#### VAROITUS!

Laitteen asennuksen ja liitännät saa suorittaa vain ammattitaitoinen henkilö.

- Poista kaikki pakkausmateriaalit.
- Vaurioitunutta laitetta ei saa asentaa tai käyttää.
- Älä käytä laitetta ennen kuin se on asennettu turvallisesti kalusteeseen.
- Noudata erillisiä, laitteen asennusta ja oven kätsisyyden vaihtamista koskevia ohjeita verkkosivuillamme.
- Siirrä laitetta aina varoen, sillä se on raskas. Käytä aina suojakäsineitä ja suojaavia jalkineita.
- Varmista, että laitteen ympärillä on hyvä ilmankierto.
- Odota vähintään 4 tuntia ennen laitteen kytkemistä sähköverkkoon ensimmäisen asennuksen tai oven avautumissuunnan vaihtamisen jälkeen. Tänä aikana öljy ehtii virrata takaisin laitteen kompressoriin.
- Irrota pistoke sähköverkosta aina ennen laitteen käsittelyä (esim. oven avautumissuunnan vaihtamista).
- Laitetta ei saa asentaa lämpöpattereiden tai liesien, uunien tai keittotasojen lähelle, ellei asennusohjeissa toisin mainita.
- Suojaa laite vesisateelta.
- Älä asenna laitetta suoraan auringonvaloon.
- Tätä laitetta ei saa asentaa liian kosteisiin tai kylmiin ympäristöihin.
- Kun siirrät laitetta, nosta sitä sen etureunasta, jotta lattia ei naarmuuntuisi.
- Suojaa lattia naarmuilta laitteen oven kätsisyyttä vaihdettaessa.
- Laite sisältää pussin kuivausainetta. Sitä ei ole tarkoitettu leikkikaluksi. Sitä ei ole tarkoitettu syötäväksi. Hävitä se välittömästi.

### 2.2 Sähkökytkentä

#### VAROITUS!

Tulipalon ja sähköiskun vaara.

#### VAROITUS!

Varmista laitteen sijoittamisen yhteydessä, ettei virtajohto ole jäänyt puristuksiin tai ole vaurioitunut.

#### VAROITUS!

Älä käytä monipistokesovittimia ja jatkojohtoja.

#### HUOMIO!

Laitteen asennuksen edellyttämät mahdolliset sähkötyöt on teetettävä pätevällä sähköasentajalla.

- Varmista, että arvokilvessä olevat parametrit ovat verkkovirtalähteen sähköarvojen mukaisia.
- Laite on maadoitettava.
- Käytä aina asianmukaisesti asennettua sähköiskusuojattua pistorasiaa.
- Jos pistorasiaa ei ole maadoitettu, ota yhteyttä pätevään sähköasentajaan ja kytke laite erilliseen maadoitettuun virransyöttöön voimassa olevien määräysten mukaisesti.
- Älä vahingoita sähkökomponentteja (esim. verkkopistoketta, verkkojohtoa, kompressoria). Pyydä huoltoliikettä tai valtuutettua sähköasentajaa vaihtamaan rikkoutuneet sähkökomponentit.
- Verkkijohtoon on oltava verkkopistokkeen alapuolella.
- Kytke verkkopistoke verkkopistorasiaan vasta asennuksen lopuksi. Varmista, että verkkopistoke on ulottuvilla laitteen asennuksen jälkeen.
- Älä irrota pistoketta pistorasiasta virtajohtosta vetämällä. Vedä aina verkkopistokkeesta.
- Laitteessa on 13 A:n verkkopistoke. Jos pistokkeen sulakkeen vaihto on tarpeen, käytä vain 13 A:n ASTA (BS 1362) sulaketta (koskee vain Isoa-Britanniaa ja Irlantia).

### 2.3 Valitse

#### VAROITUS!

Henkilövahinkojen, palovammojen tai sähköiskujen tai tulipalon vaara.



Laite sisältää syttyvää kaasua, isobutaania (R600a), joka on hyvin ympäristöystävällinen maakaasu. Varo, ettei isobutaania sisältävä jäähdytysputkisto vaurioidu.

- Älä muuta laitteen teknisiä ominaisuuksia.
- Kalusteeseen asennettavaa tuotetta ei saa käyttää lattialle sijoitettuna.
- Tämä laite on tarkoitettu käytettäväksi ympäristölämpötilassa 10°C–38°C. Määritelty lämpötila-alue takaa laitteen asianmukaisen toiminnan.
- Älä laita sähkölaitteita (esim. jäätelökoneita) laitteeseen, ellei valmistaja ole ilmoittanut, että niin voi tehdä.
- Jos jäähdytysputkisto vaurioituu, varmista, että huoneessa ei avotulta ja syttymislähteitä. Tuuleta huone.
- Estä kuumat esineet joutumasta kosketukseen laitteen muovisten osien kanssa.
- Älä laita virvoitusjuomia pakastusosastoon. Juomien jäätyminen aiheuttaa painetta juomapakkauksessa.
- Älä säilytä syttyviä kaasuja tai nesteitä laitteessa.
- Älä aseta helposti syttyviä tuotteita tai helposti syttyvien aineiden kanssa kosketuksissa olleita tuotteita laitteeseen, laitteen päälle tai sen lähelle.
- Älä kosketa kompressoria tai lauhdutinta. Ne ovat kuumia.
- Älä poista pakastusosastosta esineitä tai koske niihin, jos kätesi ovat märät tai kosteat.
- Älä pakasta sulanutta ruokaa uudelleen.
- Noudata pakasteiden pakkauksessa olevia säilytysohjeita.
- Kääri ruoat elintarvikekäyttöön tarkoitettuun materiaaliin ennen niiden asettamista pakastimeen.
- Älä anna elintarvikkeiden joutua kosketuksiin laitteen sisäseinien kanssa.

## 2.4 Sisävalaistus

### ⚠ VAROITUS!

Sähköiskun vaara.

- Tämä tuote sisältää yhden tai useamman valonlähteen, jonka energiatehokkuusluokka on G.
- Lisätietoa tämän tuotteen sisällä olevista lampuista sekä erikseen myytävistä varalampuista: Kyseiset lamput on suunniteltu kestämiään kodinkoneiden vaativia fyysisiä olosuhteita (esim. lämpötila, värinä, kosteus) tai ne on

tarkoitettu antamaan tietoa laitteen toimintatilasta. Niitä ei ole tarkoitettu muihin käyttötarkoituksiin eivätkä ne sovi huoneiden valaisemiseen.

## 2.5 Huolto ja puhdistus

### ⚠ VAROITUS!

Henkilövahinkojen tai laitteen vaurioitumisen vaara.

- Sammuta laite ja irrota pistoke pistorasiasta ennen ylläpitotoimien aloittamista.
- Tämän laitteen jäähdytyslaite sisältää hiilivetyä. Vain alan ammattilaisesti pätevä henkilö saa suorittaa laitteen ylläpito- ja lataamistoimia.

## 2.6 Huolto

- Laitteen korjaukseen liittyvissä asioissa tulee ottaa yhteyttä valtuutettuun huoltoliikkeeseen. Ainoastaan alkuperäisiä varaosia saa käyttää.
- Huomioithan, että itse suoritettut tai muut kuin ammattilaisen suorittamat korjaukset voivat aiheuttaa vaaratilanteita ja mitätöidä takuun.
- Seuraavat varaosat ovat saatavilla vähintään 7 vuoden ajan mallin tuotannon lopettamisesta: termostaatit, lämpötilanturit, piirilevyt, valonlähteet, ovenkahvat, oven saranat, telineet ja korit. Oven tiivisteet ovat saatavilla vähintään 10 vuotta mallin tuotannon lopettamisesta. Aika voi olla maassasi pidempi. Lisätietoja saat verkkosivustoltamme.
- Huomaa, että jotkin näistä varaosista ovat saatavilla ainoastaan ammattilaiskorjaajille ja kaikki varaosat eivät välttämättä koske kaikkia malleja.

## 2.7 Hävittäminen

### ⚠ VAROITUS!

Loukkaantumisen tai tukehtumisen vaara.

- Irrota pistoke pistorasiasta.
- Leikkaa johto irti ja hävitä se.
- Poista ovi, jotta lapset ja eläimet eivät voisi jäädä kiinni laitteen sisälle.
- Tämän laitteen jäähdytysputkistossa ja eristysmateriaaleissa ei ole otsonikerrokselle haitallisia aineita.
- Eristevaahto sisältää tulenarkaa kaasua. Kysy lisätietoa laitteen oikeaoppisesta hävittämisestä paikalliselta viranomaiselta.
- Älä vaurioita lämmönvaihtimen lähellä olevaa jääkaapin osaa.

## 3. KÄYTTÖPANEELI

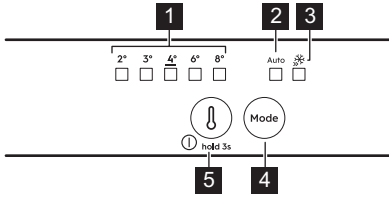

### 1 Lämpötilan merkkivalot

### 2 Merkkivalo AI CoolAssist

### 3 Merkkivalo Extra Freeze

### 4 Painike Mode

Paina toiminnon AI CoolAssist kytkemiseksi päälle ja pois päältä. Paina toiminnon Extra Freeze kytkemiseksi päälle / pois päältä. Palaa manuaaliseen asetukseen painamalla Mode-painiketta, kunnes lämpötilan merkkivalo syttyy.

### 5 Lämpötilan säätöpainike / ON/OFF-virtapainike

Paina asettaaksesi lämpötila (2°C–8°C; suositus 4°C).

## 3.1 Laitteen käynnistys / kytkeminen pois käynnistä

**Laitteen kytkeminen päälle:** Kytke pistoke verkkopistorasiaan. Paina lämpötilan säädintä, jos kaikki LED-merkkivalot ovat sammuneet.

**Laitteen kytkeminen pois päältä:** Paina lämpötilan säätöpainiketta 3 s, kunnes kaikki merkkivalot sammuvat.

## 3.2 Extra Freeze -toiminto

Käytä toimintoa Extra Freeze pikapakastukseen.

Kytke toiminto päälle vähintään 24 t ennen elintarvikkeiden lisäämistä. Toiminto kytkeytyy pois päältä viimeistään 52 t kuluttua.

## 3.3 AI CoolAssist

Käytä toimintoa AI CoolAssist ottaaksesi seuraavat tilat automaattisesti käyttöön:

- lämpötilanhallinta: optimoi lämpötilan.
- Auto Shopping Mode: säättää jääkaapin lämpötilaa juuri lisättyjen tuotteiden nopeaa jäädyttämistä varten.
- Auto Vacation Mode: vähentää energiankulutusta, kun laitetta ei käytetä vähintään kolmeen peräkkäiseen päivään.

① AI CoolAssist ja Extra Cool tai Extra Freeze eivät voi olla aktiivisia samanaikaisesti.

Lämpötilan säätöpainike on poissa käytöstä, kun AI CoolAssist on päällä. Kytke se pois päältä lämpötilan säätämiseksi.

## 3.4 Hälytykset

① Hälytystyypit vaihtelevat malleittain.

Voit sammuttaa sekä äänimerkin että hälytysmerkin painamalla mitä tahansa painiketta.

### Korkean lämpötilan hälytys

Kun pakastimen lämpötila on liian korkea, lämpötilan merkkivalot vilkkuvat ja kuuluu äänimerkki, kunnes olosuhteet palautuvat normaaliiksi. Äänimerkki sammuu automaattisesti 1 t kuluttua.

### Avonaisen oven hälytys

Jos jääkaapin ovi on auki 5 min, kuuluu äänimerkki. Katkaise hälytys sulkemalla ovi.

### Sähkökatko

Kun laitteen lämpötila nousee pitkittyneen sähkökatkoksen vuoksi, kaikki lämpötilan merkkivalot vilkkuvat ja kuuluu äänimerkki, kunnes olosuhteet palautuvat normaaliiksi.

## 4. PÄIVITTÄINEN KÄYTTÖ

① Laitteet vaihtelevat mallin mukaan.

## 4.1 Hyllyjen sijoittaminen

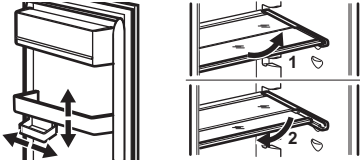

**Joustava hylly:** hyllyn etupuoli voidaan asettaa toisen puolen alle. Irrota etupuoli varovasti ja liu'uta se alakiskoon.

## 4.2 Kosteuden säätö

Hallitse kosteuden säätöä vihanneslaatikon lasihyllyssä olevalla laitteella:

- Raot suljettuina: pienille hedelmä- ja vihannesmäärille.
- Raot auki: suuremmille hedelmä- ja vihannesmäärille.

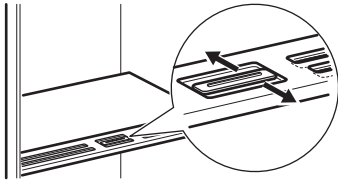

❗ Älä aseta mitään elintarvikkeita kosteudensäätölaitteen päälle.

## 4.3 Lämpötilan merkkivalo

Jos näytössä näkyy OK (A), aseta tuoreet elintarvikkeet symbolin osoittamalle alueelle. Jos näin ei ole (B), odota vähintään 12t ja tarkista uudelleen. Jos näytössä ei näy vielä kukaan OK (B), aseta kylmempi lämpötila.



# 5. NEUVOJA JA VINKKEJÄ

## 5.1 Energiansäästövinkkejä

- Pakastin: Alkuperäinen kokoonpano varmistaa parhaan energiankäytön tehokkuuden.
- Jääkaappi: Paras energiankäytön tehokkuus varmistetaan, kun vetolaatikot on sijoitettu laitteen pohjaosaan ja kun hyllyt on sijoitettu tasaisesti. Ovien lokeroiden sijainti ei vaikuta energiankulutukseen.
- Älä avaa ovea usein tai jätä ovea auki pidempään kuin on tarpeen.
- Pakastin: Mitä alhaisempi lämpötila-asetus, sitä suurempi on energiankulutus.
- Jääkaappi: Älä aseta liian korkeaa lämpötilaa, ellei säilyttämäsi elintarvikkeet sitä edellytä.
- Jos ympäristön lämpötila on korkea tai laite on täyteen ladattu, ja laite on asetettu hyvin kylmäksi, se saattaa käydä jatkuvasti, jolloin höyrystimeen muodostuu

huurretta. Tällöin lämpötilan säädin kannattaa kääntää korkeampaan lämpötilaan automaattisen sulatuksen käynnistämiseksi.

- Älä peitä ilmanvaihtosäleikköjä tai reikiä.
- Varmista, että laitteen sisällä olevat elintarvikkeet mahdollistavat ilmankierron laitteen takaosassa olevien reikien kautta.

## 5.2 Pakastusvinkkejä

- Kääri ruoat elintarvikkeikäyttöön tarkoitettuun materiaaliin ennen niiden laittamista pakastimeen.
- Älä pakasta nesteitä sisältäviä pulloja tai tölkkejä, varsinkaan hiilihapollisia juomia, koska ne voivat räjähtää pakastuksen aikana.
- Älä laita ruokia pakastinosastoon kuumina.
- Älä aseta tuoreita pakastamattomia elintarvikkeita suoraan pakasteiden viereen.

- Älä nauti jääkuutioita tai mehujäitä heti niiden pakastimesta ottamisen jälkeen paleltumien välttämiseksi.
- Älä pakasta sulaneita ruokia uudelleen.

### 5.3 Vinkkejä pakastettujen elintarvikkeiden säilytykseen



- Pakastelokerossa on merkintä .
- Hyvä lämpötila-asetus pakasteiden säilyttämiseen on  $-18\text{ °C}$  tai sitä alempi lämpötila.
- Korkeampi laitteen lämpötila-asetus voi lyhentää elintarvikkeiden säilyvyyttä.
- Pakasteita voidaan säilyttää kaikkialla pakastinlokerossa.
- Jätä ruokien ympärille riittävästi tilaa vapaan ilmankierroon mahdollistamiseksi.

### 5.4 Säilyvyys pakastinosastossa

Ruokatyyppi	Säilyvyys (kuukautta)
Leipä	3
Hedelmät (muut kuin sitruhedelmät)	6–12
Vihannekset	8–10
Ruoantähteet, jotka eivät sisällä lihaa	1–2
<b>Maitotuotteet:</b>	
Voi	6–9
Pehmeä juusto (esim. mozzarella)	3–4
Kova juusto (esim. parmesaani, cheddar)	6
<b>Äyriäiset:</b>	
Rasvainen kala (esim. lohi, makrilli)	2–3
Vähärasvainen kala (esim. turska, kampela)	4–6
Katkaravut	12
Simpukat ilman kuoria	3–4

Ruokatyyppi	Säilyvyys (kuukautta)
Kypsennetty kala	1–2
<b>Liha:</b>	
Linnunliha	9–12
Naudanliha	6–12
Sianliha	4–6
Lampaanliha	6–9
Makkara	1–2
Kinkku	1–2
Lihaa sisältävät ruoantähteet	2–3

### 5.5 Vinkkejä elintarvikkeiden säilytykseen

 Tuoreille elintarvikkeille tarkoitettu lokero on merkitty (arvokilpeen) näin .

- Hyvä lämpötila-asetus tuoreiden elintarvikkeiden säilyttämiseen on korkeintaan  $+4\text{ °C}$ .
- Aseta nesteet ja elintarvikkeet aina suljettuihin astioihin, jotta laitteen osastolle ei pääse kulkeutumaan makuja ja hajuja.
- Jotta kypsennettyjen ja raakojen ruokien välinen ristikontaminaatio vältettäisiin, peitä kypsennetyt ruoat ja pidä ne erillään tuoreista elintarvikkeista.
- Kääri ja laita liha vihannekselaatikon päällä olevalle lasihyllylle.
- Sulata elintarvikkeet jääkaapissa.
- Älä laita lämmintä ruokaa laitteeseen.
- Puhdista hedelmät ja vihannekset ja laita ne omaan laatikkoonsa (vihanneslaatikko).
- Älä säilytä eksoottisia hedelmiä jääkaapissa.
- Älä säilytä vihanneksia, kuten tomaatteja, perunoita, sipulia ja valkosipulia jääkaapissa.
- Sulje pullot ennen niiden laittamista jääkaappiin.

## 6. HOITO JA PUHDISTUS

### 6.1 Sisustan puhdistus

Ennen ensimmäistä käyttöä puhdista sisäosa ja varusteet haalealla vedellä ja miedolla astianpesuaineella. Kuivaa. Puhdista laite ja oven tiivisteet säännöllisesti.

Puhdista käyttöpaneeli kostealla liinalla ja kuivaa sitten pehmeällä liinalla. Älä käytä pesuainetta.

Puhdista jääkaapin takaosassa sijaitseva sulatusveden tyhjennysreikä säännöllisesti putkenpuhdistimella.

ⓘ Älä pese varusteita tai laitteen osiaastianpesukoneessa.

## 6.2 Laitteen sulatus

Jääkaappi:

# 7. VIANMÄÄRITYS

**Laite ei toimi.**

- Kytke pistoke kunnolla pistorasiaan.
- Kytke laite päälle.
- Varmista, että pistorasiassa ei ole jännitettä. Ota yhteys pätevään sähköasentajaan.

**Laitteesta kuuluu melua.**

Tarkista, että laite on tuettu kunnolla.

**Akustinen tai visuaalinen hälytys on päällä.**

Sulje luukku tai paina mitä tahansa painiketta äänimerkin poistamiseksi käytöstä.

**Kompressorikäy jatkuvasti.**

- Säädä lämpötilaa.
- Odota, että lämpötila on tasaantunut.
- Anna tuotteiden jäähtyä huoneenlämpöiseksi ennen niiden asettamista laitteeseen.
- Sulje ovi oikein.

**Ovi on vinossa tai haittaa tuuletusritilää.**

Lue asennusohjeet.

**Ovi ei avaudu helposti.**

Odota muutama sekunti oven sulkemisen jälkeen ennen kuin avaat oven uudelleen.

**Huurretta ja jäätä on liian paljon.**

- Sulje ovi oikein.
- Puhdista tai vaihda tiiviste.
- Kääri elintarvikkeet kunnolla.

# 8. TEKNISET TIEDOT

Tekniset tiedot löytyvät energiamerkinästä ja laitteen arvokilvestä, jotka voivat sijaita laitteen päällä tai sisällä.

**Vain Sveitsi**

Jännite: 220–240 V

Taajuus: 50 Hz

**Vain EU**

Laitteen mukana toimitetun energialuokkamerkinnän QR-koodi sisältää linkin verkkosi-

Jääkaappiosaston sulatus tapahtuu automaattisesti.

**Pakastin:**

Pakastinosasto on huurtumaton.

- Säädä lämpötilaa.

**Jääkaapin takaseinämää pitkin virtaa vettä.**

Tämä on osa sulatusprosessia.

**Jääkaapin sisällä on liikaa lauhdevettä.**

- Avaa ovi vain tarvittaessa ja sulje se kokonaan.
- Säädä jääkaappiin kesällä ja syksyllä korkeampi lämpötila (noin 6–7°C).

**Jääkaapissa virtaa vettä.**

- Varmista, etteivät elintarvikkeet ole kosketuksessa takalevyyn.
- Puhdista veden ulosmenoaukko.

**Vettä virtaa lattialle.**

Liitä sulavesiaukko haihdutuslevyyn.

**Lämpötilaa ei voi asettaa.**

Sammuta Extra Freeze-toiminto.

**Lämpötila-asetuksen LED-valot vilkkuvat samanaikaisesti.**

Jäähdytysjärjestelmä pitää elintarvikkeet kylminä. Lämpötilan säätö on pois käytöstä. Jos ongelma toistuu, ota yhteyttä valtuutettuun huoltoliikkeeseen.

**Lamppu ei toimi tai oven tiivisteet ovat vaurioituneet.**

Ota yhteyttä valtuutettuun huoltopalveluun.

vustolle, jossa on EU EPREL -tietokannassa olevat laitteen suorituskykytiedot. Säilytä energiamerkki käyttöohjeen ja kaikkien muiden tämän laitteen mukana toimitettujen asiakirjojen kanssa. Joitakin tietoja on saatavilla myös EPREL:ssä käyttämällä linkkiä <https://eprel.ec.europa.eu> sekä laitteen arvokilpeen merkittyä mallin nimeä ja tuotenumeroa. Lisätietoa energialuokkamerkinnästä on saatavilla linkistä [www.theenergylabel.eu](http://www.theenergylabel.eu).

## Vain Iso-Britannia

Laitteen mukana toimitetun energialuokkamerkinnän QR-koodi sisältää linkin verkkosivustolle, jossa esitetään laitteen suorituskyky-

tiedot. Säilytä energiamerkki käyttöohjeen ja kaikkien muiden tämän laitteen mukana toimitettujen asiakirjojen kanssa.

## 9. TIEDOKSI TESTAUSLAITOKSILLE

Laitteen asennus- ja valmistelutoimet EcoDesign-tarkistusta varten tulee suorittaa tämän mukaisesti:

UK	BS EN 62552
EU, Sveitsi, Israel	EN 62552
Australia	IEC 62552
Etelä-Afrikka	SANS 62552

YHDISTYNEET ARABIMIIRIKUNNAT	UAE.S 5010-3:2022
------------------------------	-------------------

GCC	SASO-2892_2018
-----	----------------

Noudatettavat ilmanvaihtovaatimukset, asennuspaikan mitat sekä takaosan vähimmäisvaatimukset on annettu tämän ohjekirjan luvussa "Asennus". Voit pyytää valmistajalta lisätietoa sekä kuljetusohjeet.

## 10. YMPÄRISTÖNSUOJELUNÄKÖKOHTIA

Kierrätä materiaalit, jotka on merkitty merkillä

 Kierrätä pakkaukset viemällä ne asianmukaiseen kierrätysastiaan. Auta suojelemaan ympäristöä ja ihmisten terveyttä kierrättämällä sähkö- ja elektroniikkaromu. Älä hävi-

tä symbolilla merkittyjä laitteita  kotitalousjätteen mukana. Palauta tuote paikalliseen kierrätyslaitokseen tai ota yhteyttä kunnan viirastoon.

1. SIKKERHETSINFORMASJON.....	49	7. FEILSØKING.....	56
2. SIKKERHETSANVISNINGER.....	51	8. TEKNISKE DATA.....	56
3. BETJENINGSPANEL.....	53	9. INFORMASJON FOR TESTINSTITUTTER	
4. DAGLIG BRUK.....	53	.....	57
5. RÅD OG TIPS.....	54	10. BESKYTTELSE AV MILJØET.....	57
6. STELL OG RENGJØRING.....	55		

## 1. ⚠ SIKKERHETSINFORMASJON

Les nøye gjennom de vedlagte instruksjonene før du monterer og bruker produktet. Produsenten er ikke ansvarlig for personskader eller andre skader som følge av feilaktig montering eller bruk. Instruksjonene må alltid oppbevares på et trygt og tilgjengelig sted for fremtidig behov.

### 1.1 Sikkerhet for barn og utsatte mennesker

- Dette produktet kan brukes av barn fra 8 år og oppover og personer med reduserte fysiske, sensoriske eller mentale evner eller manglende erfaring og kunnskap, dersom de får tilsyn eller instruksjoner om bruken av produktet på en sikker måte, og forstår farene som er involvert. Barn i alderen 3 til 8 år og personer med svært omfattende og

komplekse funksjonshemninger har lov til å laste og lesse av produktet forutsatt at de har fått ordentlig instruksjon. Barn yngre enn 3 år må holdes på avstand fra produktet med mindre de er under tilsyn til enhver tid.

- Barn bør være under oppsyn for å sikre at de ikke leker med produktet.
- Rengjøring og vedlikehold av produktet skal ikke utføres av barn.
- Oppbevar all emballasje utilgjengelig for barn og kast den på riktig måte.

### 1.2 Generell sikkerhet

- Dette produktet er kun for oppbevaring av mat og drikke.
- Dette produktet er beregnet for bruk innendørs.
- Dette produktet kan brukes på kontorer, hotellrom, rom

for bed & breakfast, gårds-  
gjestehus og andre lignen-  
de steder hvor slik bruk ik-  
ke overstiger (gjennom-  
snittlige) bruksnivåer for  
husholdningsrom.

- Følg disse instruksjonene for å unngå kontaminering av mat:
    - ikke åpne døren i lengre perioder;
    - rengjør regelmessig tilgjengelige dreneringssys-  
temer og overflater som  
kan komme i berøring  
med matvarer;
    - oppbevar rått kjøtt og  
fisk i egnede beholdere i  
kjøleskapet, slik at ma-  
ten ikke kommer i kon-  
takt med, eller drypper  
på, annen mat.
  - ADVARSEL: Påse at venti-  
lasjonsåpninger ikke blok-  
keres i produktets skap el-  
ler i innebygde konstruksjo-  
ner.
  - ADVARSEL: Bruk ikke me-  
kaniske enheter eller andre  
metoder for å akselerere  
avfrostingsprosessen unn-  
tatt de som anbefales av  
produsenten.
  - ADVARSEL: Ikke ødelegg  
kjølekretsen.
- ADVARSEL: Bruk ikke  
elektriske produkter inne i  
oppbevaringshyllene på  
produktet, med mindre de  
er av den typen som anbe-  
fales av produsenten.
  - Bruk ikke vannspray og  
damp for å rengjøre pro-  
duktet.
  - Rengjør produktet med en  
fuktet myk klut. Bruk kun  
nøytrale vaskemidler. Du  
må aldri bruke skurende  
oppvaskmidler, skuresvam-  
per, løsemidler eller metal-  
lgjenstander.
  - Når kjøleskapet blir ståen-  
de tomt i en lengre periode,  
bør du slå det av, avrime  
det, rengjøre det, tørke det  
og la døren bli stående  
oppe slik at det ikke dan-  
nes mugg i produktet.
  - Oppbevar ikke eksplosive  
stoffer som aerosolbehol-  
dere med brennbart driv-  
stoff i dette produktet.
  - Hvis strømkabelen blir ska-  
det, må den skiftes av pro-  
dusenten, autorisert servi-  
cesenter eller annen kvalifi-  
sert person for å unngå ri-  
siko.

## 2. SIKKERHETSANVISNINGER

### 2.1 Montering

#### ADVARSEL!

Installering må kun foretas av en kvalifisert person.

- Fjern all emballasje.
- Ikke monter eller bruk et skadet produkt.
- Bruk ikke apparatet før du installerer det i en innebygget enhet med hensyn til sikkerhet.
- Følg de separate instruksjonene for montering av produktet og omhengsling av dører som er tilgjengelig på nettstedet vårt.
- Vær alltid forsiktig når du flytter produktet. Det er tungt. Bruk alltid vernebriller og lukket fotføy.
- Påse at luft kan sirkulere fritt rundt produktet.
- Ved første installering eller etter omhengsling av døren, vent minst 4 timer før du kobler til strømtilførselen. Dette gjør at oljen kan renne tilbake i kompressoren.
- Før du gjør noe med produktet (for eksempel omhengsling av døren), fjern støpselet fra stikkkontakten.
- Ikke monter produktet i nærheten av radiatorer eller komfyrer, ovner eller platetopper, med mindre noe annet er spesifisert i installasjonsinstruksjonene.
- Utsett ikke produktet for regn.
- Ikke installer produktet hvor det kan bli utsatt for direkte sollys.
- Installer ikke produktet på meget fuktige eller kalde steder.
- Når du flytter produktet, løft det i forkant for å unngå riper på gulvet.
- Beskytt gulvet mot riper når du omhengsler produktets dør.
- Produktet inneholder en pose med tørkemiddel. Det er ikke et leketøy. Det er ikke mat. Kast det med det samme.

### 2.2 Elektrisk tilkobling

#### ADVARSEL!

Fare for brann og elektrisk støt.

#### ADVARSEL!

Når du plasserer produktet, må du sørge for at kablen ikke er i klem eller skadet.

#### ADVARSEL!

Bruk ikke multi-plugg-adaptore og skjøteledninger.

#### FORSIKTIG!

Alt elektrisk arbeid som kreves for å montere dette produktet må utføres av kvalifisert elektriker.

- Kontroller at parameterne på typeskiltet er kompatible med de elektriske spesifikasjonene i strømforsyningen.
- Produktet må jordes.
- Bruk alltid en korrekt montert, jordnet stikkontakt.
- Hvis stikkkontakten for strømtilførselen i huset ikke er jordnet, må du koble produktet til en separat jording i samsvar med gjeldende forskrifter. Kontakt en kvalifisert elektriker.
- Sørg for at elektriske komponenter (f.eks. støpsel, nettkabel, kompressor) ikke blir påført skade. Kontakt det autoriserte servicesenteret eller en elektriker for å skifte ut de elektriske komponentene.
- Strømkablen må være under nivået til støpselet.
- Sett ikke støpselet i stikkkontakten før monteringen er fullført. Påse at det er tilgang til stikkkontakten etter monteringen.
- Ikke koble fra produktet ved å trekke i strømledningen. Trekk alltid i selve støpselet.
- Dette produktet er utstyrt med et 13 A-støpsel. Skulle det bli nødvendig å skifte sikringen for støpselet, bruk kun 13 A ASTA (BS 1362)-sikring (kun for Storbritannia og Irland).

### 2.3 Bruk

#### ADVARSEL!

Fare for skade, brannskader, elektrisk støt eller brann.



Produktet inneholder brennbar gass, isobutan (R600a), en naturgass med liten innvirkning på miljøet. Vær forsiktig så du ikke forårsaker skade på kjølemedelkretsen som inneholder isobutan.

- Produktspesifikasjonene må ikke endres.

- All bruk av innbygningsproduktet som frittstående er strengt forbudt.
- Dette produktet er beregnet til bruk ved omgivelsestemperatur fra 10°C til 38°C. Det angitte temperaturområdet garanterer riktig bruk av produktet.
- Ikke sett elektriske produkter (f.eks. iskremmaskiner) i produktet med mindre de er oppgitt av produsenten.
- Hvis det skulle oppstå skade på kjølemiddelkretsen, må du sørge for at det ikke er flammer og antenningskilder i rommet. Ventiler rommet.
- Ikke la varme gjenstander komme i kontakt med plastdelene på produktet.
- Ikke legg flytende drikker som brus og saft eller lignende i fryseren. Dette vil skape trykk på drikkebeholderen.
- Ikke oppbevar brannfarlig gass og væske i produktet.
- Legg ikke brennbare produkter, eller gjenstander som er fuktet med brennbare vesker, inn i eller i nærheten av produktet.
- Ikke berør kompressoren eller kondensatoren. De er varme.
- Ikke ta ut eller berør gjenstander fra fryseseksjonen hvis hendene er våte eller fuktige.
- Ikke frys mat som har vært tint tidligere.
- Følg oppbevaringsinstruksjonene på emballasjen for frossen mat.
- Pakk maten i plast eller i en beholder før du setter maten i fryseskapet.
- Ikke la mat komme i kontakt med de indre veggene i produktrommene.

## 2.4 Innvendig lys

### ADVARSEL!

Det er fare for elektrisk støt.

- Dette produktet inneholder én eller flere lyskilder av energieffektivitetsklasse G.
- Angående lyspæren(e) i dette produktet og reserve-lyspærene som selges separat: Disse lampene er ment å motstå ekstreme fysiske forhold i husholdningsprodukter, for eksempel temperatur, vibrasjon, fuktighet, eller er ment å signalisere informasjon om produktets driftsstatus. De er ikke ment å brukes i andre bruksområder og egner seg ikke til rombelysning.

## 2.5 Pleie og rengjøring

### ADVARSEL!

Fare for personskade eller skade på produktet.

- Slå av produktet og trekk støpselet ut av stikkkontakten før rengjøring og vedlikehold.
- Dette produktet inneholder hydrokarboner i kjøleenheten. Vedlikehold og etterfylling av enheten må kun foretas av en kvalifisert person.

## 2.6 Service

- Kontakt et autorisert servicesenter for å reparere produktet. Bruk kun originale reservedeler.
- Vær oppmerksom på at reparasjon på egen hånd eller ikke-profesjonell reparasjon kan ha sikkerhetsmessige konsekvenser og kan ugyldiggjøre garantien.
- Følgende reservedeler er tilgjengelige i minst 7 år etter at modellen er avviklet: termostater, temperatursensorer, kretskort, lyskilder, dørhåndtak, dørhengslar, skuffer og kurver.
- Dørpakninger er tilgjengelige i minst 10 år etter at modellen er avviklet. Varigheten kan være lengre i ditt land. For mer informasjon, besøk vår hjemmeside.
- Vær oppmerksom på at noen av disse reservedelene bare er tilgjengelige for profesjonelle reparatører, og at ikke alle reservedeler er relevante for alle modeller.

## 2.7 Avfallsbehandling

### ADVARSEL!

Fare for skade eller kvelning.

- Koble produktet fra strømmen.
- Kutt av strømkabelen og kast den.
- Fjern døren for å forhindre at barn og dyr blir stengt inne i produktet.
- Kjølemiddelkretsen og isolasjonsmaterialet til dette produktet er ozon-vennlig.
- Isolasjonsskummet inneholder brennbare gasser. Kontakt kommunen din for informasjon om hvordan du kaster produktet på en riktig måte.
- Ikke forårsak skade på den delen av kjøleenheten som er nær varmeveksleren.

## 3. BETJENINGSPANEL

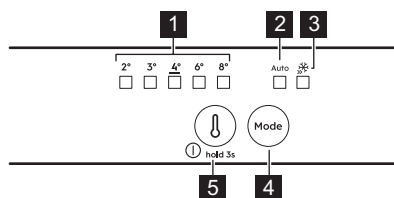

### 1 Temperaturindikatorer

### 2 AI CoolAssist indikator

### 3 Extra Freeze indikator

### 4 Mode knappen

Trykk på for å aktivere/deaktivere AI CoolAssist.

Trykk for å aktivere/deaktivere Extra Freeze funksjonen.

Trykk på Mode-knappen til temperaturindikatoren slås på for å gå tilbake til den manuelle innstillingen.

### 5 Temperaturreguleringsknapp/ PÅ/AV-knapp

Trykk for å angi temperaturen (2°C- 8°C; anbefalt 4°C).

### 3.1 Slå på/av

**Slå på:** Sett støpselet inn i stikkontakten. Trykk på knappen for temperaturregulatoren hvis alle LED-indikatorene er av.

**Slå av:** Trykk på temperaturreguleringsknappen for 3 s til alle indikatorene slukkes.

### 3.2 Extra Freeze-funksjon

Bruk Extra Freeze å hurtigfryse i fryseren. Aktiver funksjonen minst 24 t før du plasserer maten. Funksjonen stopper etter maks. 52 t.

### 3.3 AI CoolAssist

Bruk AI CoolAssist for å aktivere følgende moduser automatisk:

- temperaturstyring: optimaliserer temperaturen.
- Auto Shopping Mode: justerer temperaturen i kjøleskapet for å raskt kjøle ned nylig tillagte varer.
- Auto Vacation Mode: reduserer energiforbruket når produktet ikke er i bruk på tre eller flere påfølgende dager.

❗ AI CoolAssist og Extra Cool eller Extra Freeze kan ikke være aktiverte samtidig. Temperaturreguleringsknappen er deaktivert når AI CoolAssist er på. Slå den av for å justere temperaturen.

### 3.4 Alarmer

❗ Alarmtyper varierer etter modell.

Trykk på en hvilken som helst knapp for å slå av både den akustiske og visuelle alarmen.

#### Alarm ved høy temperatur

Når temperaturen i fryseren er for høy temperatur blinker lys-LED og lyden er på til de riktige forholdene gjenopprettes. Lyden slås av automatisk etter 1 t.

#### Dør åpen-alarm

Hvis kjøleskapsdøren blir stående åpen i fem min, er lyden på. Lukk døren for å stoppe alarmen.

#### Strømbrudd

Når temperaturen i produktet stiger på grunn av langvarig strømbrudd, blinker alle temperatur-LED og lyden er på til de riktige forholdene gjenopprettes.

## 4. DAGLIG BRUK

❗ Utstyret varierer etter modell.

## 4.1 Slik plasserer du hyllene



**Fleksibel hylle:** den fremre halvdel av hyllen kan plasseres under den andre halvdel. Ta den fremre halvdel forsiktig ut og skyv den inn i den nedre skinnen.

## 4.2 Fuktighetskontroll

Administrer fuktighetskontroll ved bruk av en enhet i glasshyllen i grønnsaksskuffen:

- Spor lukket: små mengder frukt og grønnsaker.
- Spor åpne: større mengder frukt og grønnsaker.

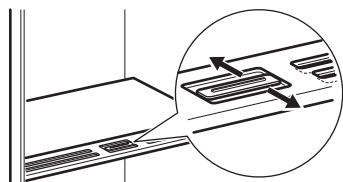

❗ Ikke plasser noen matvarer på fuktighetskontrollenheten.

## 4.3 Indikator for temperatur

Hvis OK viser (A), legg fersk mat i området som indikeres av symbolet. Hvis ikke (B), vent minst 12 t og sjekk igjen. Hvis den fortsatt ikke er OK (B), still inn en kaldere temperatur.



# 5. RÅD OG TIPS

## 5.1 Tips for strømsparing

- Fryser: Den opprinnelige konfigurasjonen sikrer den mest effektive bruken av energi.
- Kjøleskap: Konfigurasjonen med skuffene i den nederste delen av produktet og hyllene jevnt fordelt er den som gir best energieffektivitet. Posisjonering av dørhyllene påvirker ikke strømforbruket.
- Døren må ikke åpnes for ofte eller stå åpen lenger enn nødvendig.
- Fryser: Jo kaldere temperaturinnstilling, jo høyere strømforbruk.
- Kjøleskap: Unngå å stille inn for høy temperatur, med mindre matens egenskaper krever det.
- Dersom romtemperaturen er høy, temperaturkontrollen står på lav temperatur og produktet er fullt av mat, vil kompressoren gå uavbrutt. Dette fører til at det dannes rim eller is på fordampere. I så fall må temperaturkontrollen stilles på en høyere temperatur, for å muliggjøre automatisk avising.
- Ikke dekk ventilasjonsristene eller -hullene.
- Forsikre deg om at matvarene inne i skapet tillater luftsirkulasjon gjennom hull på baksiden.

## 5.2 Tips til frysing

- Pakk maten i materiale som er beregnet på mat før du fryser den.
- Ikke frys flasker eller bokser med væske, spesielt drikke som inneholder karbondioksid – de kan eksplodere under frysing.
- Ikke sett varm mat i fryserommet.
- Ikke plasser fersk, ufroyst mat rett ved siden av allerede frosne mat.
- Ikke spis isterninger, vannis eller iskrem like etter at du har tatt dem ut av fryseren for å unngå frostskafer.
- Ikke frys tint mat på nytt.

## 5.3 Tips for oppbevaring av frosne mat

- Fryserseksjonen er merket med .
- En god temperaturinnstilling som sikrer konservering av frosne matvarer er en temperatur under eller lik  $-18^{\circ}\text{C}$ .
- Høyere temperaturinnstilling inne i produktet kan føre til kortere holdbarhet.
- Hele fryserseksjonen er egnet for lagring av frosne matvarer.
- La det være nok plass rundt maten slik at luften kan sirkulere fritt.

## 5.4 Holdbarhetstid for fryserrommet

Matvaretype	Holdbarhet (måneder)
Brød	3
Frukt (unntatt sitrus)	6–12
Grønnsaker	8–10
Rester uten kjøtt	1–2
<b>Meieriprodukter:</b>	
Smør	6–9
Mykost (f.eks. mozzarella)	3–4
Hard ost (f.eks. parmesan, cheddar)	6
<b>Sjømat:</b>	
Fet fisk (f.eks. laks, makrell)	2–3
Mager fisk (f.eks. torsk, flyndre)	4–6
Reker	12
Blåskjell og skjell uten skall	3–4
Kokt fisk	1–2
<b>Kjøtt:</b>	
Fjærkre	9–12
Storfekjøtt	6–12
Svinekjøtt	4–6
Lammekjøtt	6–9

Matvaretype	Holdbarhet (måneder)
Pølse	1–2
Skinke	1–2
Rester med kjøtt	2–3

## 5.5 Tips til kjøling av matvarer

❗ Fersk mat-rommet er merket (på type-skiltet) med .

- En god temperaturinnstilling som sikrer konservering av fersk mat er en temperatur under eller lik +4 °C.
- Bruk alltid lukkede beholdere til væsker og mat, for å unngå smaker eller dårlig lukt i rommet.
- For å unngå krysskontaminering mellom tilberedt og rå mat, dekk til tilberedt mat og skill den fra rå mat.
- Pakk og plasser på glasshyllen over grønnsakskuffen.
- Tin maten inne i kjøleskapet.
- Ikke sett varm mat i produktet.
- Rengjør frukt og grønnsaker og legg dem i en egen skuff (grønnsaksskuff).
- Ikke oppbevar eksotisk frukt i kjøleskapet.
- Ikke oppbevar grønnsaker som tomater, poteter, løk og hvitløk i kjøleskapet.
- Lukk flaskene før du setter dem i kjøleskapet.

## 6. STELL OG RENGJØRING

### 6.1 Rengjøre innsiden

Før første gangs bruk må du rengjøre interiøret og tilbehøret med lunken vann og nøytral såpe, og deretter tørke det. Rengjør utstyret og dørpakningene regelmessig.

Rengjør kontrollpanelet med en fuktig klut og tørk det med en myk klut. Ikke bruk vaske-middel.

Rengjør avløpshullet for avrimingsvann bak på kjøleskapseksjonen, ved å bruke dreneringsrør-rensen regelmessig.

❗ Ikke vask tilbehøret og produktets deler i en oppvaskmaskin.

### 6.2 Avriming av produktet

#### Kjøleskap:

Avriming av kjøleskapet skjer automatisk.

#### Fryser:

Fryserrommet er frostfritt.

## 7. FEILSØKING

### Produktet fungerer ikke.

- Koble støpslet til stikkkontakten på riktig måte.
- Slå på produktet.
- Sikre at stikkkontakten ikke er spenningsførende. Kontakt en kvalifisert elektriker.

### Produktet støyer unormalt.

Sjekk at produktet står stødig.

### Akustisk eller visuell alarm er på.

Lukk døren eller trykk på en hvilken som helst knapp for å deaktivere den akustiske alarmen.

### Kompressoren går kontinuerlig.

- Juster temperaturen.
- Vent til temperaturen stabiliserer seg.
- La matvarer avkjøle seg til romtemperatur før du legger dem inn.
- Lukk døren riktig.

### Døren står ikke på linje eller forstyrrer ventilasjonsgitteret.

Se monteringsinstruksjonene.

### Det er vanskelig å åpne døren.

Vent noen sekunder før du åpner døren på nytt.

### Det er for mye rim og is.

- Lukk døren riktig.
- Rengjør eller skift ut pakningen.
- Pakk inn maten riktig.

- Juster temperaturen.

### Det renner vann på bakplaten i kjøleskapet.

Dette er en del av avrimingsprosessen.

### Det er for mye kondensert vann inne i kjøleskapet.

- Åpne døren kun når det er nødvendig og lukk den helt.
- Om sommeren og høsten angi den varme temperaturen i kjøleskapet (circa 6-7°C).

### Vann strømmer inn i kjøleskapet.

- Sikre at matvarer ikke berører bakveggen.
- Rengjør vannavløpet.

### Det renner vann på gulvet.

Fest smeltevannsutløpet til fordamperbrettet.

### Temperaturen kan ikke stilles inn.

Slå av Extra Freeze funksjon.

### LED-lampene for temperaturinnstillinger blinker samtidig.

Kjølesystemet holder maten kald. Temperaturjustering er deaktivert. Ta kontakt med servicesenteret hvis feilen fortsetter.

### Lampen fungerer ikke eller dørpakningene er ødelagt.

Kontakt et autorisert servicesenter.

## 8. TEKNISKE DATA

Den tekniske informasjonen finnes på energietiketten og på produktets merkeplate, som kan være plassert på eller inne i produktet.

### Kun for Sveits:

Spenning: 220-240 V

Frekvens: 50 Hz

### Kun for EU

QR-koden på energietiketten som fulgte med produktet gir en nettkobling til informasjonen som er relatert til ytelsen av dette produktet i EU EPREL-databasen. Oppbevar energietiketten kun for henvisning med denne brukerhåndboken samt alle andre dokumenter som fulgte med produktet. Det er også mulig å fin-

ne den samme informasjonen i EPREL med koblingen <https://eprel.ec.europa.eu> og modellnavnet, samt produktnummeret som du finner på typeskiltet til produktet. Se koblingen [www.theenergylabel.eu](http://www.theenergylabel.eu) for detaljert informasjon om energietiketten.

### Kun for Storbritannia

QR-koden på energietiketten som fulgte med produktet gir en nettkobling til informasjonen som er relatert til ytelsen av dette produktet. Oppbevar energietiketten kun for henvisning med denne brukerhåndboken samt alle andre dokumenter som fulgte med produktet.

## 9. INFORMASJON FOR TESTINSTITUTTER

Montering og forberedelse av produkt for enhver EcoDesign-kontroll skal være i samsvar med:

UK	BS EN 62552
EU, Sveits, Israel	EN 62552
Australia	IEC 62552
Sør-Afrika	SANS 62552

UAE	UAE.S 5010-3:2022
GCC	SASO-2892_2018

Ventilasjonskrav, luftspalter og minste avstand bak skal være som angitt i denne bruksanvisningen i kapittel Montering. Kontakt produsenten for ytterligere informasjon, inkludert lasteplaner.

## 10. BESKYTTELSE AV MILJØET

Resirkuler materialer merket med symbolet . Legg emballasjen i relevante beholdere for å resirkulere det. Bidra til å beskytte miljøet og menneskers helse ved å resirkulere avfall fra elektriske og elektroniske produkter.

Ikke avhend produkter merket med symbolet  med husholdningsavfallet. Returner produktet til ditt lokale resirkuleringsanlegg eller kontakt kommunen.

1. SÄKERHETSINFORMATION.....	58	6. UNDERHÅLL OCH RENGÖRING.....	64
2. SÄKERHETSANVISNINGAR.....	60	7. FELSÖKNING.....	65
3. KONTROLLPANEL.....	62	8. TEKNISKA DATA.....	65
4. DAGLIG ANVÄNDNING.....	62	9. INFORMATION FÖR TESTINSTITUT.....	66
5. RÅD OCH TIPS.....	63	10. MILJÖSKYDD.....	66

## 1. ⚠ SÄKERHETSINFORMATION

Läs bifogade instruktioner noga före installation och användning av produkten. Tillverkaren är inte ansvarig för eventuella personskador eller andra skador som uppkommit till följd av felaktig installation eller användning. Förvara alltid bruksanvisningen på en säker och tillgänglig plats för framtida behov.

### 1.1 Säkerhet för barn och personer med funktionsnedsättning

- Denna produkt kan användas av barn från 8 års ålder och uppåt, och av personer med nedsatt fysisk, sensorisk eller mental förmåga, samt personer med bristande erfarenhet och kunskap om de övervakas eller instrueras om hur produkten används på ett säkert sätt och förstår de risker som är förknippade

med användningen. Barn mellan 3 och 8 år och personer med väldigt svåra och komplexa funktionsnedsättningar får fylla på och tömma maskinen, förutsatt att de har fått rätt instruktioner. Barn under 3 år ska inte vistas i närheten av produkten utan ständig uppsikt.

- Barn ska hållas under uppsikt så att de inte leker med produkten.
- Barn får inte utföra rengöring och underhåll av produkten utan uppsikt.
- Håll allt förpackningsmaterial utom räckhåll för barn och kassera det på lämpligt sätt.

### 1.2 Allmän säkerhet

- Denna produkt är endast avsedd för förvaring av mat och dryck.

- Denna produkt är avsedd för enskilt hushållsbruk inomhus.
- Produkten kan användas i kontor, hotellrum, gårdsgästhus och liknande bostäder där sådan användning inte innebär att genomsnittlig hushållsförbrukning överskrids.
- För att undvika kontaminering av livsmedel respektera följande instruktioner:
  - låt inte dörren vara öppen längre stunder,
  - rengör regelbundet ytor som kan komma i kontakt med mat samt åtkomliga dräneringssystem,
  - förvara rått kött och fisk i lämpliga behållare i kyl, så att det inte kommer i kontakt med eller droppar på annan mat.
- VARNING! Se till att ventilationsöppningarna i maskinens hölje eller inbyggda struktur inte blockeras.
- VARNING! Använd inga mekaniska verktyg eller andra medel för att påskynda upptiningsprocessen utöver de som rekommenderas av tillverkaren.
- VARNING! Var noga med att inte skada kylkretsen.
- VARNING! Använd inga elektriska produkter inne i förvaringsutrymmena såvida de inte är av en typ som rekommenderas av tillverkaren.
- Använd inte vattenspray och ånga för att rengöra produkten.
- Rengör produkten med en våt mjuk trasa. Använd bara neutrala rengöringsmedel. Använd inte slipande produkter, repande rengöringstussar, lösningsmedel eller metallföremål.
- När produkten är tom under en längre tid ska den stängas av, avfrostas, rengöras, torkas och dörren ska lämnas öppen för att förhindra att mögel utvecklas i produkten.
- Förvara inte explosiva ämnen som t.ex. sprayburkar med lättantändligt bränsle i den här produkten.
- Om nätsladden är skadad måste den bytas av tillverkaren, tillverkarens auktoriserade servicecenter eller personer med motsvarande utbildning, för att undvika fara.

## 2. SÄKERHETSANVISNINGAR

### 2.1 Installation

#### **VARNING!**

Endast en behörig person får installera den här produkten.

- Avlägsna allt förpackningsmaterial.
- Installera eller använd inte en skadad produkt.
- Av säkerhetsskäl, använd inte produkten innan den installeras i den inbyggda strukturen.
- Följ de separata instruktionerna för installation av produkten och omhängning av dörren som finns på vår webbplats.
- Var alltid försiktig när produkten rör sig eftersom den är tung. Använd alltid skyddshandskar och täckta skor.
- Säkerställ att luft kan cirkulera runt produkten.
- Vid första installationen, eller om dörren har hängt om, vänta minst 4 timmar innan du ansluter produkten till nätspänning. Detta för att oljan ska rinna tillbaka i kompressorn.
- Innan du utför något underhåll på produkten (t ex hänger om dörren), dra ur stickkontakten från vägguttaget.
- Installera inte produkten i närheten av element eller spisar, ugnar eller hållar, såvida inte annat anges i installationsanvisningarna.
- Produkten får inte utsättas för regn.
- Installera inte produkten där den kan utsättas för direkt solljus.
- Installera inte produkten på platser som är mycket fuktiga eller kalla.
- När du flyttar produkten ska du lyfta den i framkanten för att undvika att repa golvet.
- Skydda golvet från repor när du hänger om dörren.
- En påse med torkmedel medföljer produkten. Detta är ingen leksak. Det är inget man kan äta. Kassera det omedelbart.

### 2.2 Elanslutning

#### **VARNING!**

Risk för brand och elektriska stötar.

#### **VARNING!**

När du sätter in din produkt, se till att elsladden inte kommer under produkten eller skadas.

#### **VARNING!**

Använd inte grenuttag eller förlängningskablar.

#### **FÖRSIKTIGHETSÅTGÄRDER!**

Allt elarbete vid installation av produkten skall utföras av en behörig elinstallatör.

- Se till att de värden som anges på produktdekalen överensstämmer med elnätets värden.
- Produkten måste jordas.
- Använd alltid ett korrekt installerat stötsäkert eluttag.
- Om nätspänningsmatningen inte är jordad, anslut produkten till en separat jordning enligt gällande bestämmelser. Rådfråga en kvalificerad elektriker för att göra detta.
- Se till att du inte skadar de elektriska komponenterna (t.ex. stickkontakten, nätkabeln och kompressorn). Kontakta det auktoriserade servicecentret eller en elektriker för att byta de elektriska komponenterna.
- Nätkabeln måste alltid vara under elkontakten.
- Anslut stickkontakten till eluttaget endast i slutet av installationen. Kontrollera att stickkontakten är åtkomlig efter installationen.
- Koppla inte bort produkten genom att dra i nätsladden. Dra alltid i stickkontakten.
- Denna produkt är utrustad med en 13 A nätkontakt. Om säkringen i stickkontakten måste bytas ut ska en 13 A ASTA (BS 1362)-säkring användas (endast Storbritannien och Irland).

### 2.3 Använd

#### **VARNING!**

Risk för skador, brännskador eller elstötar föreligger.



Produkten innehåller brandfarlig gas, isobutan (R600a), en naturgas med hög miljökompatibilitet. Var försiktig så att du inte skadar kylkretsen som innehåller isobutan.

- Ändra inte produktens specifikationer.
- All användning av den inbyggda produkten för separat funktion är strängt förbjuden.
- Denna produkt är avsedd att användas vid omgivande temperatur från 10°C till 38°C. Angivet temperaturintervall garanterar att produkten fungerar korrekt.
- Placera inte elektriska produkter (t.ex. glassmaskiner) i produkten såvida de inte anges av tillverkaren.
- Om kylkretsen skadas, så se till att inga flammor eller antändningskällor förekommer i rummet. Ventilera rummet.
- Låt inte heta föremål vidröra plastdelarna i produkten.
- Lägg inte läskedrycker i frysfacket. Detta skapar tryck i dryckesbehållaren.
- Förvara inte brandfarliga gaser och vätskor i produkten.
- Placera inte brandfarliga produkter eller föremål som är våta med brandfarliga produkter i, i närheten av eller på produkten.
- Vidrör inte kompressorn eller kondensorn. De är heta.
- Se till att aldrig avlägsna eller vidröra föremål från frysfacket med våta eller fuktiga händer.
- Frys inte mat på nytt om den har tinats.
- Följ förvaringsanvisningarna på förpackningen till den frysta maten.
- Lägg maten i påse eller förvaringsburk innan du lägger det i frysfacket.
- Låt inte matvaror komma i kontakt med produktens invändiga komponenter.

## 2.4 Invändig belysning

### **WARNING!**

Risk för elektrisk stöt!

- Den här produkten innehåller en eller flera ljuskällor med energieffektivitetsklass G.
- När det gäller lampan/lamporna i denna produkt och reservlampor som säljs separat: Dessa lampor är avsedda att tåla extrema fysiska förhållanden i hushållsprodukter, såsom temperatur, vibrationer och fuktighet, eller är avsedda att signalera information om produktens driftsstatus. De är inte avsedda att

användas i andra produkter eller som rumsbelysning i hemmet.

## 2.5 Underhåll och rengöring

### **WARNING!**

Risk för personskador eller skador på produkten.

- Stäng av produkten och koppla bort den från eluttaget innan underhåll.
- Denna produkt innehåller kolväten i kylaggregatet. Endast behöriga personer får utföra underhåll och påfyllning av enheten.

## 2.6 Service

- Kontakta ett auktoriserat servicecenter för reparation av produkten. Använd endast originalreservdelar.
- Observera att reparationer som utförs själv eller på ett icke fackmannamässigt sätt kan få säkerhetsmässiga konsekvenser och kan upphäva garantin.
- Följande reservdelar kommer att finnas tillgängliga i minst 7 år efter att modellen har slutat att tillverkas: termostater, temperaturgivare, kretskort, ljuskällor, dörrhandtag, dörrgångjärn, plåtar och korgar. Tätningslister till dörren kommer att finnas tillgängliga i 10 år efter att modellen har slutat att tillverkas. Det kan hända att de finns tillgängliga under längre tid i ditt land. För ytterligare information, besök vår webbplats.
- Observera att vissa av dessa reservdelar endast är tillgängliga för professionella reparatörer och att inte alla reservdelar är relevanta för alla modeller.

## 2.7 Avfallshantering

### **WARNING!**

Risk för personskador eller kvävning föreligger.

- Koppla loss produkten från eluttaget.
- Klipp av strömkabeln och kassera den.
- Ta bort locket för att hindra att barn eller djur stängs in inuti produkten.
- Kylkretsen och isoleringsmaterialet i den här produkten är "ozonvänliga".
- Isoleringsmaterialet innehåller brandfarlig gas. Kontakta kommunen för information om hur produkten kasseras korrekt.
- Orsaka inte skada på den delen av kylväxeln som är nära värmväxlaren.

## 3. KONTROLLPANEL

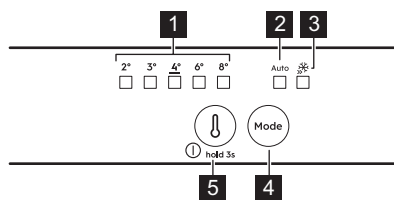

### 1 Temperaturindikatorer

### 2 AI CoolAssist-indikator

### 3 Extra Freeze-indikator

### 4 Mode-knapp

Tryck för att aktivera/inaktivera AI CoolAssist.

Tryck för att aktivera/inaktivera Extra Freeze-funktionen.

Tryck på Mode-knappen tills temperaturindikatorn tänds för att återgå till den manuella inställningen.

### 5 Temperaturreglingsknapp/ På/Av-knapp

Tryck för att ställa in temperaturen (2 °C–8 °C, 4 °C rekommenderas).

## 3.1 Avstängning

**Slå på:** Anslut stickkontakten i eluttaget.

Tryck på temperaturreglaget om alla LED-indikatorer är släckta.

**Slå av:** Tryck på temperaturreglaget 3 sek tills alla indikatorer stängs av.

## 3.2 Extra Freeze-funktionen

Använd Extra Freeze för snabbfrysning i frysen.

Aktivera funktionen minst 24 t innan du lägger in maten. Funktionen stängs av efter max. 52 t.

## 3.3 AI CoolAssist

Använd AI CoolAssist för att automatiskt aktivera följande lägen:

- temperaturhantering: optimerar temperaturen.
- Auto Shopping Mode: justerar temperaturen i kylan för att snabbt kyla ned nyinsatta föremål.
- Auto Vacation Mode: minskar energiförbrukningen när produkten inte används under minst tre dagar i följd.

ⓘ AI CoolAssist och Extra Cool eller Extra Freeze kan inte vara aktiva samtidigt. Temperaturreglingsknappen är inaktiverad när AI CoolAssist är på. Stäng av den för att justera temperaturen.

## 3.4 Larm

ⓘ Larmtyper varierar beroende på modell.

Tryck på valfri knapp för att stänga av både det akustiska och det visuella larmet.

### Larm för hög temperatur

När temperaturen i frysen är för hög blinkar lysdioderna för temperatur och ljudet hörs tills rätt förhållanden återställs. Larmet stängs av automatiskt efter 1 t.

### Larm för öppen dörr

Om kylskåpsdörren lämnas öppen i cirka 5 min börjar kylskåpet att pipa. Stäng dörren för att stoppa larmet.

### Strömavbrott

När temperaturen i produkten stiger på grund av en långvarig strömavbrott blinkar alla lysdioderna för temperatur och ljudet är på tills rätt förhållanden återställs.

## 4. DAGLIG ANVÄNDNING

ⓘ Utrustningen varierar beroende på modell.

## 4.1 Placering av hyllor



**Flexibel hylla:** Den främre halvan av den flexibla hyllan kan placeras under den andra halvan. Ta försiktigt ut den främre halvan och skjut in den på den nedre skenan.

## 4.2 Reglering av luftfuktigheten

Hantera reglering av luftfuktigheten med en enhet i grönsakslådans glashylla:

- Stängda luftventiler: små mängder frukt och grönsaker.
- Öppna luftventiler: större mängder frukt och grönsaker.

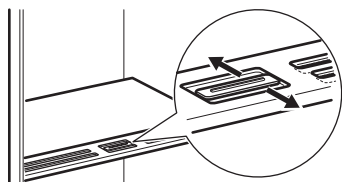

❗ Placera inga matvaror på fuktighetsreglaget.

## 4.3 Temperaturindikator

Om OK visas(A), lägg in färska matvaror i området som anges av symbolen.. Om inte (B), vänta åtminstone i 12 t och kontrollera igen. Om den fortfarande inte är OK (B), ställ in en kallare temperatur.



# 5. RÅD OCH TIPS

## 5.1 Tips för energibesparing

- Frys: Ursprungsconfigurationen säkerställer den mest effektiva energianvändningen.
- Kyl: Konfigurationen med lådorna i produktens nedre del och med hyllorna fördelade jämnt säkerställer den mest effektiva energianvändningen. Hur hyllorna i dörren är placerade påverkar inte energiförbrukningen.
- Öppna inte dörren för ofta och låt den inte stå öppen längre än nödvändigt.
- Frys: Ju kallare temperaturinställning, desto högre energiförbrukning.
- Kyl: Ställ inte in för hög temperatur om det inte behövs för matens egenskaper.
- Om omgivningstemperaturen är hög, temperaturreglaget är inställt på för låg temperatur och kylskåpet är fullt med matvaror, kan kompressorn fortsätta att arbeta, vilket kan leda till att frost eller is bildas på evaporatorn. I så fall ska temperaturreglaget ställas in på en högre temperatur för att den automatiska avfrostningen ska starta.
- Täck inte över ventilationsgaller eller hål.
- Se till att livsmedelsprodukter inuti kylskåpet inte hindrar luft från att cirkulera genom hål i kylskåpets bakre del.

## 5.2 Tips för infrysning

- Lägg maten i påse eller förvaringsburk innan du lägger den i frysen.
- Frys inte in flaskor eller burkar med vätska, särskilt inte kolsyrade drycker, eftersom de kan explodera i frysen.
- Ställ inte in varm mat i frysfacket.
- Undvik att placera icke fryst mat precis bredvid mat som redan frysts in.
- Ät inte isbitar eller isglass direkt efter att du har tagit ut dem ur frysen, för att undvika frostsador.
- Frys inte om mat som har tinat.

## 5.3 Tips för förvaring av fryst mat

- Frysfacket är markerat med ❄️ ❄️❄️.
- Bra temperaturinställning som garanterar konservering av fryst mat är en temperatur som är mindre än eller lika med  $-18^{\circ}\text{C}$ .
- Högre temperaturinställning kan leda till kortare hållbarhet.
- Hela frysfacket är lämpligt för förvaring av frysta livsmedelsprodukter.
- Se till att det finns tillräckligt med utrymme runt maten så att luft kan cirkulera fritt.

## 5.4 Hållbarhet i frysfacket

Typ av mat	Hållbarhet (månader)
Bröd	3
Frukt (ej citrus)	6–12
Grönsaker	8–10
Rester utan kött	1–2
<b>Mejeriprodukter:</b>	
Smör	6–9
Mjuk ost (t.ex. mozzarella)	3–4
Hård ost (t.ex. parmesan, cheddar)	6
<b>Skaldjur:</b>	
Fet fisk (t.ex. lax, makrill)	2–3
Mager fisk (t.ex. torsk, flundra)	4–6
Räkor	12
Musslor utan skal	3–4
Tillagad fisk	1–2
<b>Kött:</b>	
Fägel	9–12
Nötkött	6–12
Fläskkött	4–6
Lamm	6–9

Typ av mat	Hållbarhet (månader)
Korv	1–2
Skinka	1–2
Rester med kött	2–3

## 5.5 Tips för kylning av livsmedel

❗ Facket för färska livsmedel är markerat (på typskylten) med .

- Bra temperaturinställning som säkerställer bra förvaring av färska livsmedel är en temperatur på +4 °C eller lägre.
- Använd alltid stängda behållare för vätskor och livsmedel för att undvika smaker eller lukt i kylutrymmet.
- För att undvika korskontaminering mellan tillagade och råa livsmedel ska tillagad mat täckas över och separeras från den råa maten.
- Förpacka och placera köttet på glashyllan ovanför grönsakslådan.
- Tina maten i kylan.
- Ställ inte in varm mat i produkten.
- Rengör frukt och grönsaker och lägg dem i en dedikerad låda (grönsakslåda).
- Låt inte exotiska frukter ligga i kylan.
- Låt inte grönsaker som tomater, potatis, lök och vitlök ligga i kylan.
- Förslut flaskorna innan du ställer in dem i kylan.

## 6. UNDERHÅLL OCH RENGÖRING

### 6.1 Invändig rengöring

Rengör interiören och tillbehören med ljummet vatten och neutral tvål före den första användningen och torka sedan torrt. Rengör utrustningen och dörrpackningarna regelbundet.

Rengör kontrollpanelen med en fuktig trasa och torka med en mjuk trasa. Använd inga rengöringsmedel.

Rengör regelbundet avloppshålet för avfrostningsvatten, som ligger på kylfackets baksida, med rörrengöringsmedlet.

❗ Diska inte tillbehör och produktdelar i diskmaskin.

### 6.2 Avfrostning av produkten

#### Kyl:

Kyldelen avfrostas automatiskt.

#### Frys:

Frysfacket är frostoffritt.

## 7. FELSÖKNING

### Produkten fungerar inte.

- Anslut stickkontakten ordentligt i eluttaget.
- Sätt på produkten.
- Kontrollera att det finns spänning i eluttaget. Kontakta en behörig elektriker.

### Produkten är högljudd.

Kontrollera om produkten har ordentligt stöd.

### Ljudligt eller visuellt larm är på.

Stäng luckan eller tryck på valfri knapp för att inaktivera ljudlarmet.

### Kompressorn arbetar kontinuerligt.

- Justera temperaturen.
- Vänta tills temperaturen stabiliserats.
- Låt matvarorna svalna till rumstemperatur innan de läggs in.
- Stäng dörren korrekt.

### Dörren är felinriktad eller stör ventilationsgallret.

Se installationsanvisningarna.

### Det är svårt att öppna dörren.

Vänta några sekunder med att öppna dörren efter att den har stängts.

### Det är för mycket frost och is.

- Stäng dörren korrekt.
- Rengör eller byt ut packningen.
- Förpacka matvarorna ordentligt.
- Justera temperaturen.

### Det rinner vatten på den bakre väggen i kylskåpet.

Detta är en del av avfrostningsprocessen.

### Det finns för mycket kondensvatten i kylan.

- Öppna dörren endast vid behov och stäng den helt.
- Ställ in en varmare kylskåpstemperatur (c:a 6–7 °C) under sommar och höst.

### Vatten rinner inuti kylan.

- Se till att maten inte vidrör den bakre väggen.
- Rengör vattenutloppet.

### Vatten rinner ut på golvet.

Anslut smältvattenutloppet till avdunstningsbrickan.

### Det går inte att ställa in temperaturen.

Stäng av Extra Freeze-funktionen.

### LED-indikatorerna för temperaturinställning blinkar samtidigt.

Kylsystemet håller maten kall. Temperaturjustering är inaktiverad. Kontakta ett auktoriserat servicecenter om problemet kvarstår.

### Lampan fungerar inte eller också är dörrpackningarna skadade.

Kontakta ett auktoriserat servicecenter.

## 8. TEKNISKA DATA

Den tekniska informationen finns på energimärkning och på produktdekal, som kan vara placerad på eller inuti produkten.

### Endast för Schweiz

Märkspänning: 220–240 V

Frekvens: 50 Hz

### Endast för EU

QR-koden på energimärkningsetiketten som medföljer produkten innehåller en webblänk till information gällande maskinens prestanda i EU EPREL-databasen. Förvara energimärkningsetiketten som referens tillsammans med användarhandboken och alla andra dokument som medföljer denna produkt. Det går

också att hitta samma information i EPREL med länken <https://eprel.ec.europa.eu> och modellnamnet och produktnumret som du hittar på produktens typskylt. Se länken [www.theenergylabel.eu](http://www.theenergylabel.eu) för mer detaljerad information om energimärkningsetiketten.

### Endast för Storbritannien

QR-koden på energidekalen som medföljer produkten innehåller en webblänk till information gällande produktens prestanda. Förvara energimärkningsetiketten som referens tillsammans med användarhandboken och alla andra dokument som medföljer denna produkt.

## 9. INFORMATION FÖR TESTINSTITUT

Installation och förberedelse av produkten för all EcoDesign-verifiering ska överensstämma med:

UK	BS EN 62552
EU, Schweiz, Israel	EN 62552
Australien	IEC 62552
Sydafrika	SANS 62552

Förenade Arabemiraten	UAE.S 5010-3:2022
-----------------------	-------------------

GCC	SASO-2892_2018
-----	----------------

Ventilationskrav, urtagsdimensioner och minsta bakre fritt utrymme ska vara som anges i denna bruksanvisning i "Installation". Kontakta tillverkaren för ytterligare information, inklusive hur man fyller på.

## 10. MILJÖSKYDD

Återvinn material med symbolen . Återvinn förpackningen i rätt återvinningsbehållare. Bidra till att skydda vår miljö och vår hälsa genom att återvinna avfall från elektriska och elektroniska apparater. Släng inte produkter

som är märkta med symbolen  med hushållsavfallet. Lämna in produkten på närmaste återvinningsstation eller kontakta kommunen.



