



COP905B

OOP900NB

DA Brugsanvisning | **Ovn**

3

FI Käyttöohje | **Uuni**

24



INSTALLATION / ASENNUS

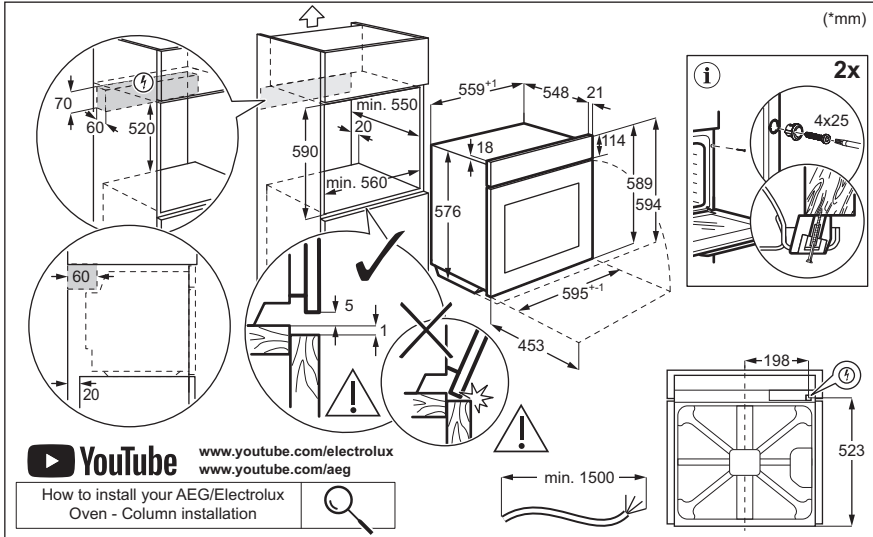
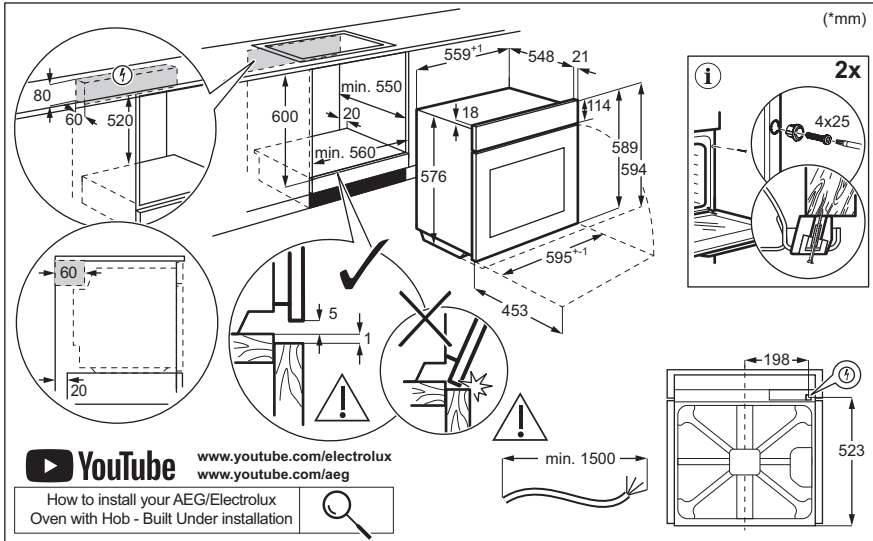

Velkommen til Electrolux! Tak, fordi du valgte vores produkt.



Få råd om brug, brochurer, fejlfinding, service- og reparationsinformation:
www.electrolux.com/support

Ret til ændringer uden varsel forbeholdes.

INDHOLDSFORTEGNELSE

1. OM SIKKERHED.....	3
2. SIKKERHEDSANVISNINGER.....	5
3. PRODUKTBESKRIVELSE.....	8
4. BETJENINGSPANEL.....	8
5. FØR FØRSTE ANVENDELSE.....	9
6. DAGLIG BRUG.....	10
7. YDERLIGERE FUNKTIONER.....	13
8. URFUNKTIONER.....	14
9. BRUG AF TILBEHØRET.....	15
10. TIPS OG RÅD.....	16
11. VEDLIGEHOLDELSE OG RENGØRING.....	18
12. FEJLFINDING.....	20
13. ENERGIFORBRUG.....	22
14. MILJØHENSYN.....	23

1. ⚠ OM SIKKERHED

Læs brugsanvisningen grundigt, før apparatet installeres og tages i brug. Producenten påtager sig intet ansvar for eventuelle skader, der er resultatet af forkert installation eller brug. Opbevar altid brugsanvisningen på et sikkert og tilgængeligt sted til senere opslag.

1.1 Sikkerhed for børn og sårbare personer

- Apparatet må kun bruges af børn fra 8 år og opefter samt af personer med nedsat fysisk, sensorisk eller psykisk funktionsevne, eller som mangler den nødvendige erfaring eller viden, hvis de er under opsyn eller er blevet instrueret i at bruge apparatet på en sikker måde samt forstår de farer, det indebærer. Børn under 8 år og personer med omfattende og komplekst handicap skal holdes på afstand af apparatet, medmindre de overvåges konstant.

- Børn skal holdes under opsyn for at sikre, at de ikke leger med produktet og mobilenheder med appen.
- Opbevar al emballage utilgængeligt for børn, og bortskaf det korrekt.
- ADVARSEL: Ovn og de tilgængelige dele bliver meget varme under brug. Lad ikke børn og husdyr komme tæt på apparatet, mens det er i brug, eller når det køler af.
- Hvis apparatet har en børnesikring, skal den aktiveres.
- Børn må ikke udføre rengøring og vedligeholdelse på produktet uden opsyn.

1.2 Generel sikkerhed

- Dette produkt må kun anvendes til madlavning.
- Dette produkt er beregnet til brug i en enkelt husstand i et indendørs miljø.
- Dette produkt kan anvendes i kontorlokaler, på hotelværelser, på bed & breakfast-værelser, i feriehus og i lignende lokaler og indlogeringsfaciliteter, hvor brugen ikke overstiger den gennemsnitlige brug i boliger.
- Kun en faguddannet installatør må installere apparatet og udskifte kablet.
- Brug ikke apparatet, inden det monteres i den indbyggede struktur.
- Før enhver vedligeholdelse skal apparatet kobles fra elnettet.
- Hvis strømledningen er beskadiget, skal den af sikkerhedsgrunde udskiftes af producenten, det autoriserede servicecenter eller en tekniker med tilsvarende kvalifikationer.
- ADVARSEL: Sørg for, at der er slukket for produktet, inden pæren skiftes for at undgå elektrisk stød.
- ADVARSEL: Ovn og de tilgængelige dele bliver meget varme under brug. Vær omhyggelig med at undgå at røre ved varmeelementer eller ovnrummets overflade.
- Brug altid ovnhandsker til at fjerne eller isætte tilbehør eller ovnartikler.

- Brug kun det anbefalede madlavningstermometer til dette produkt.
- For at fjerne ovnribberne trækkes først den forreste del og derefter den bagerste del væk fra sidevæggen. Montér ovnribberne i modsat rækkefølge.
- Brug ikke damprenser til at rengøre produktet.
- Brug ikke skrappe slibende rengøringsmidler eller skarpe metalskrabere til at rengøre ovnglasset. De kan ridse overfladen, med det resultat, at glasset knuses.
- Fjern al tilbehør og kraftig snavs fra ovnrummet før pyrolyserengøring.

2. SIKKERHEDSANVISNINGER

2.1 Installation

ADVARSEL!

Apparatet må kun installeres og tilsluttes af en sagkyndig.

- Fjern al emballagen.
- Undlad at installere eller bruge et beskadiget apparat.
- Følg installationsvejledningen på vores hjemmeside.
- Vær altid forsigtig, når du flytter apparatet, da det er tungt. Brug altid sikkerhedshandsker og lukket fodtøj.
- Træk aldrig i apparatet i håndtaget.
- Installér apparatet et sikkert og velegnet sted, der opfylder installationskrav.
- Mindsteafstanden til andre apparater og enheder skal overholdes.
- Før produktet monteres, skal det sikres, at det står i vater, og at lågen kan åbnes uden begrænsninger.
- Produktet er udstyret med et elektrisk afkølingssystem. Det skal betjenes med den elektriske strømforsyning.

2.2 EI-tilslutning

ADVARSEL!

Risiko for brand og elektrisk stød.

- Alle elektriske tilslutninger skal udføres af en autoriseret elektriker.

- Apparatet skal tilsluttes strøm med jordforbindelse.
- Sørg for, at parametrene på typeskiltet er kompatible med de elektriske data for strømforsyningen.
- Brug altid en korrekt installeret stødsikker kontakt.
- Brug ikke multistikadaptere og forlængerledninger.
- Pas på du ikke beskadiger netstikket og kablet. Hvis strømkablet skal udskiftes, skal arbejdet udføres af vores autoriserede servicecenter.
- Strømkabler må ikke berøre eller placeres i nærheden af produktets låge eller nichen under denne, især når produktet er startet eller er varmt.
- Stødbeskyttelsen af strømførende og isolerede dele skal fastgøres på en sådan måde, at de ikke kan fjernes uden værktøj.
- Sæt først netstikket i stikkontakten ved installationens afslutning. Sørg for, at der er adgang til stikkontakten efter installationen.
- Hvis netstikket er løst, må stikket ikke sættes i stikkontakten.
- Produktet må ikke frakobles ved at trække i kablet. Træk altid i stikproppen.
- Brug kun korrekte gruppeafbrydere, sikringer (sikringer med skrueregvind skal tages ud af fatningen), fejlstrømsrelæer og kontaktorer.
- Den elektriske installation skal have en gruppeafbryder, som lader dig afbryde

apparatet fra nettet på alle poler.

Isolationsudstyret skal have en brydeafstand på mindst 3 mm.

- Luk apparatets luger helt, inden du sætter netstikket i stikkontakten.
- Dette produkt er forsynet med et stik og en strømledning.

Tilgængelige tilslutningskabler til installation eller udskiftning for Europa:

H07 RN-F, H05 RN-F, H05 RRF, H05 VV-F, H05 V2V2-F (T90), H05 BB-F, H05Z1Z1-F

Se den samlede effekt på typeskiltet for denne del af kablet. Du kan også se i tabellen:

Samlet effekt (W)	Kablets tværsnit (mm ²)
maksimum 1380	3x0.75
maksimum 2300	3x1
maksimum 3680	3x1.5

Jordledningen (grønt/gult kabel) skal være 2 cm længere end den brune fase og de blå neutrale kabler.

2.3 Brug

ADVARSEL!

Risiko for personskade, forbrændinger og elektrisk stød eller eksplosion.

- Produktets specifikationer må ikke ændres.
- Sørg for, at ventilationsåbningerne ikke er blokerede.
- Lad ikke produktet være uden opsyn ved brug.
- Sluk for produktet efter hver brug.
- Vær forsigtig, når du åbner apparatets låge, hvis apparatet er i brug. Varm luft kan slippe ud.
- Betjen ikke produktet med våde hænder, eller når det har kontakt med vand.
- Tryk ikke på den åbne låge.
- Brug ikke produktet som arbejds- eller fræsætningsplads.
- Åbn produktets låge forsigtigt. Brug af ingredienser med alkohol kan forårsage en blanding af alkohol og luft.

- Lad ikke gnister eller åben ild komme i kontakt med produktet, når du åbner lågen.
- Brug altid glas og krus, der er godkendt til konserveringsformål.
- Anbring ikke brændbare produkter eller genstande, der er fugtet med brændbare produkter i nærheden af eller på produktet.
- Del ikke din WiFi adgangskode.

ADVARSEL!

Risiko for beskadigelse af apparatet.

- Sådan undgås skader eller misfarvning af emaljen:
 - Stil ikke ovnfaste fade eller andre genstande direkte på bunden i produktets ovnrør.
 - Læg ikke aluminiumsfolie direkte på bunden af ovnrørret.
 - Hæld ikke vand direkte ind i det varme produktet.
 - Opbevar ikke fugtige fade og madvarer i produktet, når du har afsluttet tilberedningen.
 - Vær forsigtig, når du fjerner eller monterer tilbehøret.
- Farveændring af emaljen eller rustfrit stål forringer ikke produktets ydeevne.
- Brug en bradepande til fugtige kager. Frugtsaft forårsager pletter, der kan være permanente.
- Brug kun tilbehør, der følger med dette produkt, eller som anbefales af producenten.
- Tilbered altid mad med lågen lukket.
- Hvis produktet installeres bag et møbelpanel (f.eks. en dør), skal du sørge for, at døren aldrig lukkes, mens produktet er tændt. Der kan opbygges varme og fugt bag et lukket møbelpanel, hvilket kan forårsage efterfølgende skade på produktet, huset eller gulvet. Luk ikke møbelpanelet, før produktet er kølet helt af efter brug.

2.4 Vedligeholdelse og rengøring

ADVARSEL!

Risiko for personskade, ild eller beskadigelse af apparatet.

- Sluk for apparatet, og tag stikket ud af kontakten inden vedligeholdelse.
- Kontrollér, at produktet er koldt. Der er risiko for, at ovnglassene går i stykker.
- Udskift straks glassene i lågen, når de er beskadigede. Kontakt et autoriseret servicecenter.
- Vær forsigtig, når du fjerner lågen fra apparatet, lågen er tung.
- Rengør apparatet jævnlige for at forhindre forringelse af overfladematerialet.
- Rengør apparatet med en fugtig, blød klud. Brug kun neutralt rengøringsmiddel. Brug ikke slibende midler, skuresvampe, opløsningsmidler eller metalgenstande.
- Hvis du bruger en ovnspray, skal du følge instruktionerne på dens emballage.

2.5 Pyrolyserengøring

ADVARSEL!

Risiko for personskade / brand / kemiske emissioner (dampe) i pyrolyse-tilstand.

- Inden pyrolytisk rensning og forvarmning skal følgende fjernes fra ovnrummet:
 - Alle madrester, spildt olie og fedt
 - alle udtagelige genstande (herunder hylder, ovnribber osv., der følger med apparatet), især alle non-stick gryder, pander, plader, redskaber osv.
- Læs omhyggeligt alle anvisninger vedrørende pyrolyserengøring.
- Hold børn væk fra apparatet, mens pyrolyserengøringen er i gang. Ovnen bliver meget varm, og varm luft afgives fra de forreste køleåbninger.
- Pyrolyserengøring er en proces ved høj temperatur, som kan frigive dampe fra madrester og konstruktionsmaterialet. Derfor rådes forbrugere på det kraftigste til at:
 - Sørg for god udluftning under og efter pyrolyserengøringen.
 - giv god ventilation under og efter den første forvarmning.
- Undgå at spilde eller komme vand på ovnlågen under og efter den pyrolyserengøringen for at undgå at beskadige ovnglassene.
- Dampe fra alle pyrolytiske ovne / madrester som beskrevet er ikke

- skadelige for mennesker, herunder børn, eller personer med helbredsproblemer.
- Hold kæledyr væk fra apparatet under og efter pyrolyserengøringen og forvarmningen. Små kæledyr (især fugle og krybdyr) kan være meget følsomme over for temperaturændringer og udsendt røg.
- Non-stick-overflader på gryder, pander, bakker, redskaber osv. kan blive beskadiget af pyrolyserengøring ved høj temperatur i pyrolytiske ovne og kan også udgøre en kilde til skadelige dampe på lavt niveau.

2.6 Indvendig belysning

ADVARSEL!

Risiko for elektrisk stød.

- Vedrørende lampe(rne) i dette produkt og reservedelslamper, der sælges separat: Dette ovnlys er beregnet til at modstå ekstreme fysiske forhold i husholdningsprodukter, såsom temperatur, vibration, fugt, eller er beregnet til at signalere information om produktets driftsstatus. De er ikke beregnet til at blive brugt i andre produkter, og de er ikke velegnede til belysning af rum.
- Dette produkt indeholder en lyskilde i energieffektivitetsklasse G.
- Brug kun pærer med de samme specifikationer .

2.7 Service

- Kontakt det autoriserede servicecenter for at få repareret apparatet.
- Brug kun originale reservedele.

2.8 Bortskaffelse

ADVARSEL!

Risiko for personskade eller kvælning.

- Kontakt din genbrugsplads ang. oplysninger om, hvordan produktet bortskaffes korrekt.
- Tag stikket ud af kontakten.
- Klip kablet af tæt på produktet, og bortskaf det.

3. PRODUKTBEKRIVELSE

3.1 Generelt overblik

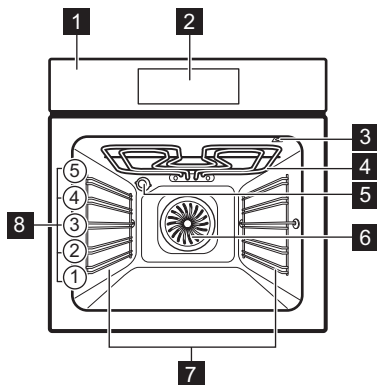

- 1 Betjeningspanel
- 2 Display
- 3 Stik til madlavningstermometer
- 4 Varmelegeme
- 5 Ovnlys
- 6 Blæser
- 7 Ovnribbe, aftagelig
- 8 Ovnribber

4. BETJENINGSPANEL

4.1 Oversigt over betjeningspanel

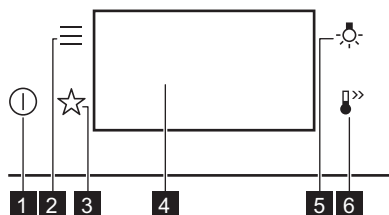

- 1 **Til / Fra**
Tryk og hold nede for at tænde og slukke produktet.
- 2 **Menu**
Viser produktets tilvalg og indstillingsfunktioner.
- 3 **Favoritter**
Angiver favoritindstillingerne.
- 4 **Display**
Viser aktuelle indstillinger.
- 5 **Kontakt, ovnlys**
Tænd og sluk lyset.

- 6 **Hurtig opvarmning**
Tænd og sluk for funktionen: Hurtig opvarmning.





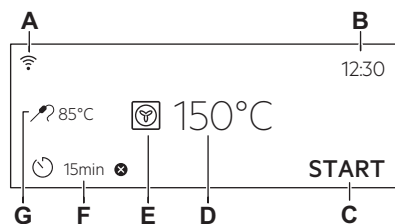

4.2 Display

Display til indstilling af funktioner.







- A. Wi-Fi
- B. Aktuel tid
- C. START / STOP
- D. Temperatur
- E. Ovnfunktioner
- F. Timer
- G. Termometer (kun udvalgte modeller)

Display kontrollamper

-  Bekræft valg/indstilling.
-  Gå ét niveau tilbage i menuen.
-  Fortryd den sidste handling.
-  Slå tilvalg til og fra.
-  Produktet er låst.
-  Den akustiske alarmfunktion er aktiveret.
-  Den akustiske alarm og stop tilberedningsfunktionen er aktiveret.

Display kontrollamper

-  Kun pop-up besked er aktiveret.
-  Udskudt start funktionen er aktiveret.
-  Annullér indstilling.
-  Wi-Fi forbindelsen er slået til.
-  Fjernbetjent tilstand er tændt.



Displayet viser forskellige meddelelser. Når et meddelelsesvindue vises, skal du trykke på displayet for at fortsætte.

5. FØR FØRSTE ANVENDELSE

ADVARSEL!

Se kapitlerne om sikkerhed.

5.1 Første tilslutning



Displayet viser velkomstmeddelelsen efter den første tilslutning.

Du skal indstille: Sprog, Lysstyrke display, Panelsignal, Signal volume, Aktuel tid.

5.2 Trådløs tilslutning

For at tilslutte produktet skal du bruge:

- Et trådløst netværk med internetforbindelsen.
- En mobilenhed, der er tilsluttet det samme trådløse netværk.

1. For at downloade appen skal du scanne QR-koden, der findes på bagsiden af brugervejledningen. Du kan også downloade appen direkte fra App store.
2. Følg instruktionerne i appen.
3. Tænd for produktet.
4. Tryk på . Vælg: Indstillinger / Forbindelser.
5.  - skub eller tryk for at tænde eller slukke: Wi-Fi.

Produktets trådløse modul starter inden for 90 sek.



Af sikkerhedsmæssige årsager slukkes fjernbetjent tilstand automatisk efter 24 t. Gentag onboarding, hvis det er nødvendigt.

Frekvens	2.4 GHz WLAN
	2400 - 2483.5 MHz
Protokol	IEEE 802.11b DSSS, 802.11g/n OFDM
Maks. effekt	EIRP < 20 dBm (100 mW)
WiFi modul	NIUS-50

5.3 Softwarelicenser

Softwaren i dette produkt indeholder komponenter, der er baseret på gratis software med åben kildekode. Electrolux anerkender bidragene fra de fællesskaber, der udvikler åben software og robotteknologi.

Kildekoden til disse gratis softwarekomponenter med åben kildekode, hvor licensbetingelserne kræver offentliggørelse, samt de komplette oplysninger om ophavsret og de gældende licensbetingelser findes her: <http://electrolux.opensoftwarerepository.com> (mappen NIUS).

5.4 Første forvarmning og rengøring

Forvarm det tomme produkt før ibrugtagning og kontakt med fødevarer. Produktet kan afgive ubehagelig lugt og røg. Ventilér rummet under forvarmning.

1. Fjern alt tilbehør og udtagelige ovnrubber fra produktet.
2. Indstil funktionen . Indstil den maksimale temperatur. Der henvises til Daglig brug. Lad produktet være tændt i 1 t.
3. Indstil funktionen . Indstil den maksimale temperatur. Lad produktet være tændt i 15 min.

4. Indstil funktionen . Indstil den maksimale temperatur. Lad produktet være tændt i 15 min.
5. Sluk for produktet, og vent til det er blevet koldt.
6. Brug kun en mikrofiberklud, varmt vand og et mildt rengøringsmiddel til at rengøre produktet og tilbehøret, .
7. Sæt tilbehør og udtagelige ovnrubber tilbage på deres oprindelige placering.

6. DAGLIG BRUG

ADVARSEL!

Se kapitlerne om sikkerhed.

6.1 Ovnfunktioner

STANDARD



Grillstegning

Grillstegning af tynde stykker mad og ristning af brød.



Turbogrill

Til stegning af større kødudskæringer eller fjerkræ med ben på én ovnrulle. Baging af gratin samt brunng.



Varmluft

Til stegning af kød og baging af kager. Indstil en lavere temperatur end ved over-/undervarme, da blæseren fordeler varmen jævnt i hele ovnen.



Frosne madvarer

Perfekt til færdigretter (f.eks. pommes frites, kroketter eller forårsruller).



Over-/undervarme

Baging og stegning på én ovnrulle.



Varmluft & Undervarme

Til baging af pizza og andre retter, der kræver mere undervarme.



Undervarme

Vælg denne funktion efter tilberedning af maden for at brune den mere i bunden, hvis det er nødvendigt. Brug den nederste ovnrulle.



Brød

Brødbaging.



Hævning af dej

Fremskynding af gærdejens hævnng. Tildæk dejens overflade for at forhindre udtørring.

SPECIALPROGRAMMER



Henkogning

Til konservering af grøntsager og frugt skal du stille sylteglas i en bradepande fyldt med vand og bruge varmebestandige glas med bajonet- eller skruelåg i samme størrelse. Brug den nederste ovnrulle.



Tørring

Til tørring af skiveskåret frugt, grøntsager og champignoner. For at den fugtmættede luft kan slippe ud, så frugten tørres bedre, anbefales det at åbne ovnlågen af og til under tørringen.



Tallerkenvarmer

Forvarmning af tallerkener til servering.



Optøning

Til optøning af mad (grøntsager og frugt). Optøningstiden afhænger af mængde og omfang af de frosne madvarer.



Gratin

Til retter som fx lasagne eller kartoffelgratin. Til bagning af gratin samt brunng.



Lavtemperaturstegning

Tilberedning ved lav temperatur. Den er perfekt til tilberedning af sarte madvarer (f.eks. oksekød, kalvekød eller lamme-kød). For en fyldigere smag og bedre brunng kan du brune kødet, før du sætter det i ovnen.



Holde varm

Til varmholdning. Bemærk, at visse retter fortsætter med at blive tilberedt og kan tørre ud, mens de holdes varme. Dæk maden til, hvis det er nødvendigt.



Fugtig varmluft

Denne funktion er beregnet til at spare strøm under madlavning. Når du bruger denne funktion, kan temperaturen inde i produktet afvige fra den indstillede temperatur. Restvarmen anvendes. Varmeeffekten kan være reduceret. For yderligere oplysninger henvises til Daglig brug, Bemærkninger til: Fugtig varmluft.



PizzaExpert

Til hurtig bagning af pizza på et opvarmet pizzastål ved høje temperaturer, hvilket giver en sprød bund og en blød, luftig skorpe. Denne funktion fordeler varmen jævnt i hele ovnrummet.

6.2 Bemærkninger til: Fugtig varmluft

Denne funktion blev brugt til at overholde kravene til energieffektivitetsklasse og økodesign (i henhold til EU 65/2014 og EU 66/2014). Test i overensstemmelse med: IEC/EN 60350-1.

Ovnlågen skal være lukket under tilberedningen, så funktionen ikke afbrydes, og ovnen kører med den højest mulige energieffektivitet.

Når du bruger denne funktion, slukkes ovnlyset automatisk efter 30 sekunder.

For tilberedningsanvisninger henvises til Tips og råd, Fugtig varmluft. For generelle anbefalinger til energibesparelser henvises til Energiforbrug, Energibesparelsetips.

6.3 Indstilling: Ovnfunktioner

1. Tænd for produktet. Displayet viser standardovnfunktionen og temperaturen.
2. Tryk på symbolet for ovnfunktionen for at gå ind i undermenuen.
3. Vælg ovnfunktionen og tryk på OK.
4. Indstil temperaturen. Tryk på: OK
5. Tryk på START .
Termometer - du kan tilslutte termometeret når som helst før eller under tilberedningen. Se Brug af tilbehøret, Madlavningstermometer.
6. STOP - tryk for at slukke for ovnfunktionen.
7. Sluk produktet.



Lyset slukkes automatisk ved en temperatur under 80°C ved nogle ovnfunktioner.

6.4 Menu

Tryk på for at åbne menuen .

Menupunkt	Beskrivelse	
Hjælp Til Tilberedning	Angiver automatiske programmer.	
Rengøring	Angiver rengøringsprogrammer.	
Favoritter	Angiver favoritindstillingerne.	
Tilvalg	For at indstille ovnkonfigurationen.	
Indstillinger	Forbindelser	For at indstille netværkskonfigurationen.
	Opsætning	For at indstille ovnkonfigurationen.
	Service	Viser softwareversionen og konfigurationen.

Undermenu for: Rengøring

Under-menu	Beskrivelse
Pyrolyserengøring, Kort	Varighed: 1 h.
Pyrolyserengøring, normal	Varighed: 1 h 30 min.
Pyrolyserengøring, intens	Varighed: 2 h 30 min.

Undermenu for: Tilvalg

Under-menu	Beskrivelse
Lys	Tænder og slukker lyset.
Børnesikring	Forhindrer utilsigtet aktivering af ovnen.
Hurtig opvarmning	Afkorter opvarmningstiden. Funktionen er kun tilgængelig for visse ovnfunktioner.
Husk Rengøring	Tænder og slukker for påmindelse.
Digitalt ur	Ændrer formatet på den viste tid.

Undermenu for: Indstillinger

Forbindelser

Under-menu	Beskrivelse
Wi-Fi	For at aktivere og deaktivere: Wi-Fi.
Fjernbetjent tilstand	Sådan aktiveres og deaktiveres fjernbetjent tilstand. Tilvalg kun muligt, efter du aktiverer: Wi-Fi.
Automatisk fjernbetjening	For at starte fjernbetjent tilstand automatisk efter at have trykket på START. Tilvalg kun muligt, efter du aktiverer: Wi-Fi.
Netværk	Kontroller netværksstatus og signalstyrke på: Wi-Fi.
Glem netværk	For at deaktivere det aktuelle netværk fra automatisk forbindelse til ovnen.

Opsætning

Under-menu	Beskrivelse
Sprog	Indstiller ovenns sprog.
Lysstyrke display	Indstiller displayets lysstyrke
Pannelsignal	Tænder og slukker for lyd i touch-felterne. Det er ikke muligt at slå lyden fra for ①.
Signalvolumme	Indstiller lydstyrken på tastetoner og signaler.
Aktuel tid	Indstiller den aktuelle tid og dato.

Service

Under-menu	Beskrivelse
Demo funktion	Aktiverings-/deaktiveringskode: 2468
Softwareversion	Oplysninger om softwareversion.
Nulstil alle indstillinger	Gendanner fabriksindstillingerne.

6.5 Indstilling: Hjælp Til Tilberedning

Undermenuen Hjælp Til Tilberedning består af et sæt ekstra funktioner og programmer, der er beregnet til dedikerede retter. Hver ret i denne undermenu er forsynet med en velegnet indstilling. Du kan justere tiden og temperaturen under tilberedningen.

Nogle retter kan også tilberedes med Termometer. Tilberedningsgrad:

- Rød
- Medium
- Gennemstegt

Nogle retter kan tilberedes med Vægtautomatik.



1. Tænd for produktet.
2. Tryk på: ☰
3. Tryk på . Åbn Hjælp Til Tilberedning.
4. Vælg en ret eller en madvaretype.
5. Anbring maden i produktet, og tryk på START.

Når funktionen slutter, skal du kontrollere, om maden er klar. Forlæng tilberedningstiden, hvis der er behov for det.

7. YDERLIGERE FUNKTIONER

7.1 Favoritter ☆

Du kan gemme op til 3 af dine favoritindstillinger, f.eks. ovnfunktion og tilberedningstid.

1. Tænd for ovnen.
 2. Vælg den foretrukne indstilling.
 3. Tryk på .
 4. Vælg: Favoritter / Gem aktuelle indstillinger.
 5. Tryk på + for at føje indstillingen til listen over: Favoritter.
 6. Tryk på OK.
-  - tryk for at nulstille indstillingen.

 - tryk for at annullere indstillingen.

7.2 Funktionslås

Denne funktion forhindrer utilsigtet ændring af produktets funktion.

1. Tænd for produktet.
2. Indstil en ovnfunktion.
3. ☆,  - tryk samtidigt for at slå funktionen til.

☆,  - tryk samtidigt for at slå funktionen fra.

7.3 Børnesikring

Denne funktion forhindrer utilsigtet aktivering af ovnen.

1. Tænd for produktet.
 2. Tryk på .
 3. Vælg Tilvalg / Børnesikring.
 4. Tryk på kodebogstaverne i alfabetisk rækkefølge.
 5. Sluk produktet.
- Børnesikring er aktiveret.



Adgang til: Timer, Wi-Fi og lampen kan vælges. Lågen låses, når der slukkes for produktet.

For at aktivere brugen af produktet skal du trykke på kodebogstaverne i alfabetisk rækkefølge.

Gentag ovenstående trin for at deaktivere denne funktion.

7.4 Automatisk slukning

Af sikkerhedsmæssige årsager slukkes produktet automatisk efter en vis tidsperiode, hvis ovnfunktionen er aktiv, og ingen indstillinger ændres.

 (°C)	 (t)
30 - 115	12.5
120 - 195	8.5
200 - 245	5.5
250 - maksimum	3

Hvis du har til hensigt at køre en ovnfunktion i længere tid end den automatiske slukningstid, skal du indstille tilberedningstiden. Der henvises til Urfunktioner.

Den automatiske slukning virker ikke med funktionerne: Lys, Termometer, Sluttid .

7.5 Køleblæser

Når ovnen er tændt, tændes køleblæseren automatisk for at holde ovnens overflader kølige. Hvis du slukker for ovnen, kan køleblæseren fortsætte med at køre, indtil ovnen køler ned.

8. URFUNKTIONER

8.1 Beskrivelse af urfunktioner

Funktion	Beskrivelse
Timer	Indstilling af tilberedningens varighed. Maksimum er 23 t 59 min. Du kan indstille, hvad der skal ske, når tiden er gået, ved at indstille en præference: Afslut handling.
Afslut handling	Akustisk alarm - når tiden er gået, lyder tonen. Denne funktion kan indstilles på et vilkårligt tidspunkt, også når produktet er slukket. Akustisk alarm og stop tilberedning - når tiden er gået, lyder tonen, og opvarmningsfunktionen slukkes. Kun pop-up besked - når tiden er gået, vises meddelelsen på displayet. Denne funktion kan indstilles på et vilkårligt tidspunkt, også når produktet er slukket.
Udskudt start	Udskyder starten og/eller tilberedningens afslutning.
Forlængelse af tid	Forlængelse af tilberedningstid.
Optimer	Visning af, hvor længe ovnen har været tændt. Maksimum er 23 t 59 min. Du kan slå funktionen til og fra. Denne funktion påvirker ikke ovnens funktion.



Nogle urfunktioner er muligvis ikke tilgængelige sammen med visse tilberedningsfunktioner.

8.2 Indstilling: Aktuel tid

1. Tænd for apparatet.
2. Tryk på: Aktuel tid.
3. Indstil tid.
4. Tryk på: OK

8.3 Indstilling: Timer

1. Vælg ovnfunktion og indstil temperaturen.

2. Tryk på:

3. Indstil tid.

Du kan vælge den foretrukne Afslut handling ved at trykke på ● ● ● .

4. Tryk på OK. Gentag handlingen, indtil displayet viser hovedskærmen.

Hvis der er 10% tilberedningstid tilbage, og maden ikke ser ud til at være klar, kan du forlænge tilberedningstiden. Du kan også ændre ovnfunktionen. Forlæng tilberedningstiden ved at trykke på +1min.

8.4 Indstilling: Udskudt start

1. Indstil en ovnfunktion og temperaturen.

2. Tryk på:

3. Indstil tilberedningstiden.

4. Tryk på: ● ● ●

5. Tryk på: Udskudt start.

6. Vælg det ønskede starttidspunkt.

7. Tryk på OK. Gentag handlingen, indtil displayet viser hovedskærmen.

8.5 Indstilling: Optimer

1. Tryk på

2. Tryk på ● ● ● .

3. Tryk: Optimer.

4. Skub eller tryk på for at vise driftstiden på hovedskærmen.

5. Tryk på OK. Gentag handlingen, indtil displayet viser hovedskærmen.

8.6 Ændring af timerindstillinger

Du kan ændre den indstillede tid under tilberedning når som helst.

1. Tryk på:

2. Indstil timerværdien.

3. Tryk på: OK

9. BRUG AF TILBEHØRET

⚠ ADVARSEL!

Se kapitlerne om sikkerhed.

9.1 Isætning af tilbehør

Tilbehør fås afhængigt af modellen. Scan QR-koden for at kontrollere, hvordan du bruger tilbehør, der medfølger. Du kan bestille ekstra tilbehør separat. Kontakt en lokal forhandler for yderligere oplysninger.



En lille fordybning øverst øger sikkerheden og giver tippesikring. Fordybningerne er også tippesikringer. Den høje kant forhindrer kogegrej i at glide af pladen.

Placer tilbehøret (grillrist/plade) på ovnrubberne. Kontroller, at risten berører ovenns bagvæg, og at fødderne vender nedad.

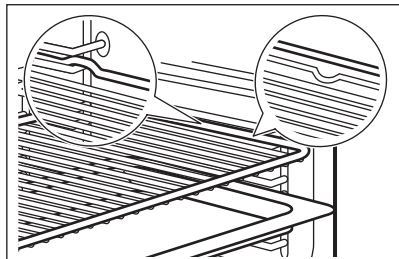

Hvis din plade har en hældning, skal du placere den mod ovns bagvæg.

Hvis der er en inskription på tilbehøret, skal du sørge for, at det vender mod dig.

Hvis du bruger en plade med huller, skal du placere en plade/bradepande nedenunder for at opsamle dryppende væske.

9.2 Termometer

Det måler temperaturen i maden. Du kan bruge det med alle ovnfunktioner.

Der skal indstilles to temperaturer:

- °C - temperaturen inden i apparatet. Den skal være mindst 25°C højere end madens kernetemperatur.

- - madens kernetemperatur.
- Anbefalinger:

- Ingredienser bør være ved stuetemperatur.
- Bør ikke bruges til flydende retter.
- Under tilberedningen skal madlavningstermometerets spids sættes helt ind i retten.

Produktet beregner en anslået sluttid for tilberedningen. Den afhænger af mængden af mad, ovnfunktionen og temperaturen.

Tilberedning med: Termometer

⚠ ADVARSEL!

Der er risiko for forbrændinger, da madlavningstermometeret og ovnrubberne bliver varme. Rør ikke ved madlavningstermometeret med de bare hænder. Brug altid ovnhandsker.

1. Tænd for produktet.
2. Vælg en ovnfunktion eller en ret og, hvis nødvendigt, ovntemperaturen.
3. Sæt madlavningstermometeret i retten:
Kød, fjerkræ og fisk
Sæt madlavningstermometerets spids i midten af kød eller fisk, hvor det er tykkest.

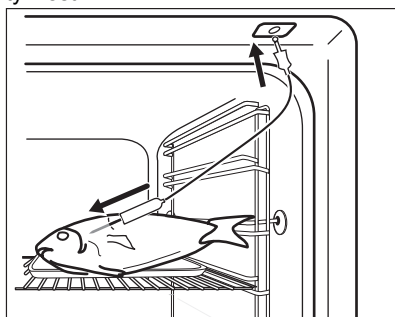

Gryderetter

Indsæt madlavningstermometerets spids nøjagtigt i midten af gryderetten. Madlavningstermometeret bør

stabiliseres ét sted under tilberedningen. Brug en fast ingrediens til at opnå dette. Brug kanten af det ovnfaste fad til at understøtte madlavningstermometerets silikonehåndtag. Madlavningstermometerets spids bør ikke berøre bunden af det ovnfaste fad.

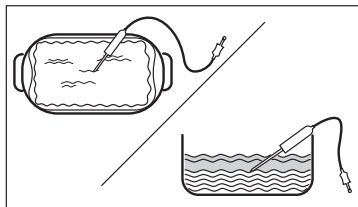

4. Sæt madlavningstermometeret i stikket inde i ovnen. Se Produktbeskrivelse. Displayet viser madlavningstermometerets aktuelle temperatur.
5.  - tryk for at indstille madlavningstermometerets kerntemperatur.

6. ● ● ● - tryk for at indstille den foretrukne valgmulighed:
 - Akustisk alarm - når maden når den indstillede kerntemperatur, lyder et signal.
 - Akustisk alarm og stop tilberedning - når maden når den indstillede kerntemperatur, lyder et signal, og tilberedningen stopper.
7. Vælg muligheden og tryk gentagne gange på OK for at gå til hovedskærmen.
8. Tryk på START .
9. Når maden når den indstillede temperatur, lyder et signal. Kontrollér, om maden er klar. Forlæng tilberedningstiden, hvis der er behov for det.
10. Tag madlavningstermometeret ud af stikket, og tag retten ud af ovnen.

10. TIPS OG RÅD

10.1 Anbefalinger til tilberedning

Tabellernes temperaturer og tilberedningstider er kun vejledende. De afhænger af opskrifterne samt kvaliteten og mængden af de anvendte ingredienser.



Dit produkt bager eller steger muligvis på en anden måde end det, du havde før. Rådene herunder viser anbefalede indstillinger for temperatur, tilberedningstid og ovnribbe for specifikke typer mad.



Tæl ovnribberne fra bunden af ovnen.

Hvis du ikke kan finde indstillingerne til en bestemt opskrift, kan du prøve at finde en, der ligner.

For tips til energibesparelse henvises til Energiforbrug.

Symboler anvendt i tabellerne:

	Fødevarerstype
	Ovnfunktion
	Temperatur

	Tilbehør
	Ovnribbe
	Tilberedningstid (min)





10.2 Fugtig varmluft - anbefalet tilbehør

Brug mørke og ikke-reflekterende forme og beholdere. De har en bedre varmeabsorbering end lyse og reflekterende fade.

- **Pizzaform** – mørk, ikke-reflekterende, diameter 28 cm
- **Bageform** – mørk, ikke-reflekterende, diameter 26 cm
- **Ramekiner** – keramiske, diameter 8 cm, højde 5 cm
- **Flanform** – mørk, ikke-reflekterende, diameter 28 cm

10.3 Fugtig varmluft

Følg forslagene i nedenstående tabel for at opnå de bedste resultater.

	°C			
Søde boller, 16 stk.	180	2	20 - 30	1)
Rundstykker, 9 stk.	180	2	30 - 40	1)
Pizza, frossen, 0,35 kg	220	2	10 - 15	2)
Roulade	170	2	25 - 35	1)
Brownie	175	3	25 - 30	1)
Soufflè, 6 stk.	200	3	25 - 30	3)
Sukkerbund til tærte	180	2	15 - 25	4)
Victoriakager	170	2	40 - 50	5)
Pocheret fisk, 0,3 kg	180	3	20 - 25	1)
Hel fisk, 0,2 kg	180	3	25 - 35	1)
Fiskefilet, 0,3 kg	180	3	25 - 30	6)
Pocheret kød, 0,25 kg	200	3	35 - 45	1)
Shashlik (fårekødkebab), 0,5 kg	200	3	25 - 30	1)
Småkager, 16 stk.	180	2	20 - 30	1)
Makroner, 24 stk.	180	2	25 - 35	1)
Muffins, 12 stk.	170	2	30 - 40	1)
Madtærte, 20 stk.	180	2	25 - 30	1)
Småkager af mørdej, 20 stk.	150	2	25 - 35	1)
Små tærter, 8 stk.	170	2	20 - 30	1)
Grøntsager, pocherede, 0,4 kg	180	3	35 - 45	1)
Vegetarisk omelet	200	3	25 - 30	6)

	°C			
---	----	---	---	---

Middelhavsgrøntsager, 0,7 kg 180 4 25 - 30 1)



- 1) Brug en bageplade eller en drypbakke.
- 2) Brug grillristen.
- 3) Brug seks keramiske ramekinner, som stilles på ovnrysten.
- 4) Brug en tærteform, som stilles på grillristen.
- 5) Brug en bradepande, som stilles på ovnrysten.
- 6) Brug en pizzaplate, som stilles på grillristen.

10.4 Information til testinstitutter



Tests i overensstemmelse med IEC 60350-1.

		°C		
---	---	----	---	---



Små kager i form, 20 stk./plade

	3	170	20 - 35	1)
	3	150 - 160	20 - 35	1)
	2 og 4	150 - 160	20 - 35	1)



Æbletærte, 2 forme Ø20 cm

	2	180	70 - 90	2)
	2	160	70 - 90	2)







Fedtfattig sandkage, kageform Ø 26 cm

	2	170	40 - 50	2) 3)
	2	160	40 - 50	2) 3)
	2 og 4	160	40 - 60	2) 3)

Småkager af mørdej

	3	140 - 150	20 - 40	1)
	2 og 4	140 - 150	25 - 45	1)
	3	140 - 150	25 - 45	1)

Toast

				
	4	maks.	1 - 5	2) 3)

- 1) Brug Bageplade.
- 2) Brug Grillrist.
- 3) Forvarm produktet i 10 minutter.

11. VEDLIGEHOLDELSE OG RENGØRING

ADVARSEL!

Se kapitlerne om sikkerhed.

11.1 Bemærkninger om rengøring

Rengøringsmidler

- Rengør ovnens front med en mikrofiberklud med varmt vand og et mildt rengøringsmiddel.
- Brug en rengøringsopløsning til at rengøre metaloverflader.
- Rengør pletter med et mildt rengøringsmiddel.

Hverdagsbrug

- Rengør produktet indvendigt, hver gang du har brugt det. Ophobning af fedt eller andre rester kan forårsage brand.
- Damp kan sætte sig som fugt i ovnen eller på ovnglasset. Lad ovnen være tændt 10 minutter inden tilberedning for at mindske kondenseringen. Opbevar ikke madvarer i ovnen i mere end 20 minutter. Tør produktet af indvendigt med en mikrofiberklud efter hver brug.

Tilbehør

- Rengør alt tilbehør efter hver brug, og lad det tørre. Brug en mikrofiberklud med varmt vand og et mildt rengøringsmiddel. Tilbehøret må ikke vaskes i opvaskemaskinen.
- Rengør ikke non-stick tilbehøret med slibende rengøringsmiddel eller genstande med skarpe kanter.

11.2 Fjernelse af ovnribber

Fjern ovnribberne, så produktet kan rengøres.

1. Sluk for produktet, og vent til det er blevet koldt.
2. Træk forenden af ovnribben væk fra sidevæggen.
3. Træk bagsiden af ovnribben væk fra sidevæggen, og tag den ud.

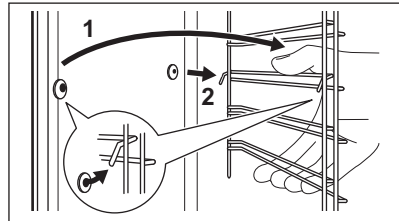

4. Sæt hyldeholderne tilbage til den oprindelige position. Gentag trinnene i omvendt rækkefølge.

Hvis teleskopskinnerne medfølger, skal tappene vende fremad.

11.3 Pyrolyserengøring

Brug den til at rengøre produktet og brænde resterne af.

ADVARSEL!

Der er risiko for forbrænding.

FORSIGTIG!

Hvis der er andre produkter installeret i det samme skab, bør de ikke bruges samtidigt med denne funktion. Det kan beskadige ovnen.

Start ikke funktionen, hvis du ikke har lukket ovnlågen helt.

1. Kontrollér, at produktet er koldt.
2. Fjern alt tilbehør.

3. Rengør ovn og ovnlåge indvendigt med varmt vand, en blød klud og et mildt rengøringsmiddel.
 4. Tænd for produktet.
 5. Tryk på  / Rengøring.
 6. Vælg rengøringsstilstanden.
- Når rengøringen starter, låses ovnlågen, og lyset slukkes. Køleblæseren arbejder ved en højere hastighed.

STOP – tryk for at stoppe rengøringen, før den er færdig.

Brug ikke produktet, før lågelås-symbolet forsvinder fra displayet.

7. Sluk for produktet, når rengøringen er slut, og vent til det er blevet kølet.
8. Rengør ovnen indvendigt med en blød klud. Fjern rester fra bunden af ovnen.

11.4 Husk Rengøring

Når påmindelsen vises, anbefales rengøring.

Brug funktionen: Pyrolyserengøring.

11.5 Aftagning og montering af låge

Du kan fjerne lågen og de indvendige ovnglas for at rengøre dem. Læs hele instruktionen "Aftagning og montering af låge", inden du tager ovnglasset ud.

FORSIGTIG!

Brug ikke produktet uden ovnglasset.

1. Åbn lågen helt, og hold begge hængsler.

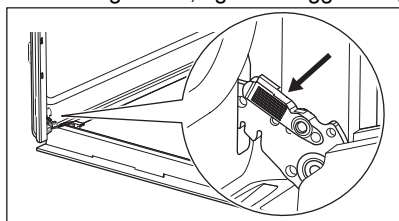

2. Løft og træk i låsene, indtil de klikker.

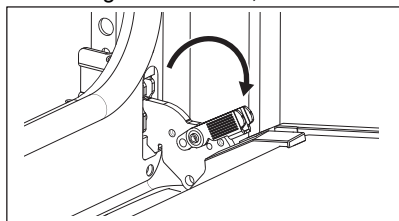

3. Sæt ovnlågen halvvejs i første åbne position. Løft og træk derefter for at fjerne lågen fra lejet.

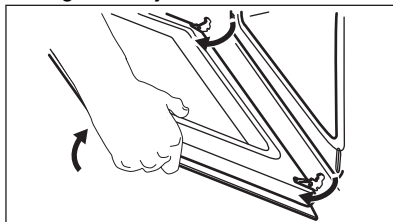

4. Læg lågen på en blød klud på et stabilt underlag.
5. Hold fast i listen **A** i begge sider af lågens overkant, og tryk indad, for at frigøre låsen.

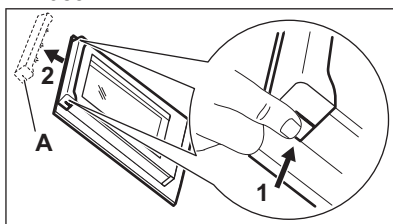

6. Træk lågelisten fremad, og tag den ud.
7. Hold i overkanten af hvert enkelt ovnglas, og træk det opad og ud af skinnen. Sørg for, at glasset glider helt ud af støtterne.

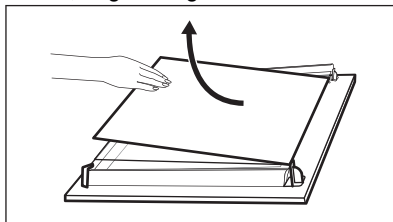

8. Rengør glaspanelerne med vand og sæbe. Tør ovnglasset omhyggeligt. Glaspanelerne må ikke komme i opvaskemaskinen.
9. Efter rengøring monteres glaspanelerne og ovnlågen. Sørg for at sætte ovnglasset på plads i den rigtige rækkefølge. Se efter symbol/print på siden af ovnglasset. Hvis lågen er installeret korrekt, vil du høre et klik, når du lukker skydelåsene.



Området med tryk **B** (hvis monteret) skal vende mod ovns indre.

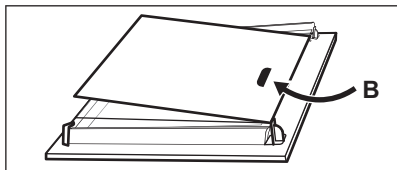

11.6 Udskiftning af pæren



ADVARSEL!

Risiko for elektrisk stød.
Pæren kan være varm.

1. Sluk for produktet, og vent til det er koldt.
2. Tag stikket til produktet ud af kontakten.
3. Læg kluden på ovnbunden.



FORSIGTIG!

Hold altid halogenlampen med en klud for at forhindre fedtresten i at brænde på lampen.

Baglampe

1. Drej glassdækslet for at fjerne det.
2. Rengør glassdækslet.
3. Udskift pæren med en egnet pære, der er varrefast op til 300°C.
4. Montér glassdækslet.

12. FEJLFINDING



ADVARSEL!

Se kapitlerne om sikkerhed.

12.1 Hvad gør du, hvis ...

Problembeskrivelse	Årsag og løsning
Du kan ikke aktivere eller betjene produktet.	Produktet er ikke tilsluttet strømforsyningen, eller også er det tilsluttet forkert.
Produktet bliver ikke varmt.	Uret er ikke indstillet. Se Urfunktioner for at indstille uret. Lågen er ikke lukket korrekt. Sikringen er sprunget. Tjek, om problemet skyldes en defekt sikring. Hvis problemet forekommer igen, bedes du kontakte en kvalificeret elektriker. Børnesikring er aktiveret.
Lys er slukket.	Pæren er sprunget. Udskift pæren. For yderligere oplysninger henvises til Vedligeholdelse og rengøring.
Ved strømafbrydelse stopper rengøringen altid. Gentag rengøringen, hvis den afbrydes af strømafbrydelse.	
Problem med trådløst netværks-signal.	Kontrollér, om din mobile enhed er tilsluttet det trådløse netværk. Kontrollér dit trådløse netværk og router. Genstart routeren.
Der er installeret en ny router, eller routerkonfigurationen er ændret.	Se Før første anvendelse, trådløs forbindelse, for at konfigurere apparatet og mobilenheden igen.

Problembeskrivelse	Årsag og løsning
Det trådløse netværkssignal er svagt.	Flyt routeren så tæt på produktet som muligt.
Det trådløse signal afbrydes af en mikrobølgeovn i nærheden af produktet.	Sluk for mikrobølgeovnen. Undgå at bruge en mikrobølgeovn og fjernbetjent tilstand på produktet på samme tid. Mikrobølger afbryder WiFi signalet.
Funktionen PizzaExpert stopper, og en indledende meddelelse vises på displayet.	Du ændrede temperaturen under forvarmningen. Tryk på Næste i den første meddelelse, og tryk derefter på Start for at fortsætte forvarmningen med den nye indstillede temperatur.

12.2 Fejlkoder

Når softwarefejlen opstår, viser displayet en fejlmeddelelse. Du finder listen over problemer i tabellen nedenfor. Når den følgende fejlmeddelelse fortsætter med at blive vist på displayet, betyder det, at et defekt undersystem muligvis er blevet deaktiveret. Kontakt i så fald din forhandler eller et autoriseret servicecenter.

Kode og beskrivelse	Afhjælpning
F102 — lågen er ikke helt lukket, eller lågelåsen er gået i stykker.	Luk lågen. Sluk og tænd for ovnen.
F111 — Termometer er ikke sat rigtigt i stikkontakten.	Sæt Termometer helt ind i stikkontakten.
F240, F439 - touch felterne på displayet virker ikke korrekt.	Rengør displayets overflade. Sørg for, at der ikke er snavs på touch felterne.
F601 — der er et problem med Wi-Fi-signalet.	Kontrollér din netværksforbindelse. Se venligst Før første anvendelse, "Trådløs forbindelse".
F604 — den første forbindelse til Wi-Fi mislykkedes.	Sluk og tænd for ovnen og prøv igen. Se venligst Før første anvendelse, "Trådløs forbindelse".
F908 - produktets system kan ikke oprette forbindelse til betjeningspanelet.	Sluk og tænd for ovnen.
F602, F603 — Wi-Fi er ikke tilgængelig. ¹⁾	Sluk og tænd for ovnen.

¹⁾ Hvis en af disse fejl opstår, vil resten af ovnfunktionerne fortsætte med at virke som normalt.

12.3 Servicedata

Kontakt din forhandler eller et autoriseret servicecenter, hvis du ikke selv kan løse problemet.

De nødvendige oplysninger til servicecenteret er angivet på maskinens typeskilt. Typeskiltet er anbragt på produktets frontramme. Det er synligt, når du åbner lågen. Typeskiltet må ikke fjernes fra produktet.

Det anbefales, at du noterer oplysningerne her:

Model (MOD.):

Produktnummer (PNC):

Serienummer (S.N.):

13. ENERGIFORBRUG

13.1 Produktblad og produktinformation i henhold til forordning (EU) nr. 65/2014 og (EU) nr. 66/2014

Leverandørens navn	Electrolux	
Identifikation af model	COP905B 949288456 OOP900NB 949288457	
Energieffektivitetsindeks	61.2	
Energieffektivitetsklasse	A++	
Energiforbrug med en standardmængde, almindelig tilstand	0.93 kWh/cyklus	
Energiforbrug med en standardmængde, blæsertvungen tilstand	0.52 kWh/cyklus	
Antal ovnrum	1	
Varmekilde	Elektricitet	
Volumen	72 l	
Type ovn	Indbygningsovn	
Vægt	COP905B	32.6 kg
	OOP900NB	32.6 kg

Apparat testet i overensstemmelse med: EN IEC 60350-1.

13.2 Informationskrav i henhold til forordning (EU) nr. 2023/826

Strømforsøg i standby	0,8 W
Strømforsøg i netværksstandby	2,0 W
Maksimal tid, det tager produktet automatisk at nå strømbesparende tilstand	20 min

Apparat testet i overensstemmelse med: EN 50564, EN 63474.

For vejledning om, hvordan du aktiverer og deaktiverer den trådløse netværksforbindelse, henvises til kapitlet Før første anvendelse.

13.3 Tips til energibesparelse

Ved at følge nedenstående tips kan du spare energi, når du bruger dit produkt.

Sørg for, at ovnlåge er lukket, når ovnen er tændt. Åbn ikke ovnlågen for ofte under tilberedningen. Hold dørpakningen ren og sørg for, at den sidder godt fast.

Brug kogegrej af metal og mørke, ikke-reflekterende forme og beholdere til at forbedre energibesparelsen.

Produktet skal ikke forvarmes før tilberedning, medmindre det specifikt anbefales.

Hold pauserne mellem bagning så korte som muligt, når du tilbereder flere retter.

Tilberedning med varmluft

Brug om muligt tilberedningsfunktionerne med varmluft for at spare energi.

Restvarme

Når tilberedningsvarigheden er længere end 30 min., skal du reducere ovntemperaturen til minimum 3-10 min. inden tilberedningen er

slut. Eftervarmen i ovnen vil blive ved med at tilberede maden.

Brug restvarmen til at holde maden varm eller varme andre retter op.

Når du slukker for produktet, viser displayet restvarmen eller temperaturen.

Hvis et program med Varighed er aktiveret, og tilberedningstiden er længere end 30 minutter, slukkes varmelegemerne automatisk tidligere i nogle funktioner.

Hold maden varm

Vælg den lavest mulige temperaturindstilling for at udnytte restvarmen og holde maden varm. Kontrollampe for restvarme eller temperatur vises på displayet.

Tilberedning med slukket ovnlys

Sluk for ovnlyset under tilberedning. Tænd kun for det, når det er nødvendigt.

Fugtig varmluft

Denne funktion er beregnet til at spare energi under madlavning.

Når du bruger denne funktion, slukker ovnlyset automatisk efter 30 sekunder. Du kan tænde lyset igen, men dette vil reducere den forventede energibesparelse.

WiFi

Sluk for WiFi for at spare energi, når det er muligt.

14. MILJØHENSYN

Genbrug materialer med symbolet . Læg emballagen i relevante beholdere for at genbruge den. Hjælper med at beskytte miljøet og folkesundheden ved at genbruge affald fra elektriske og elektroniske apparater. Bortskaf ikke apparater, der er markeret med

symbolet  med husholdningsaffaldet. Returnér produktet til din lokale genbrugsplads eller kontakt dit kommunale kontor.

Tervetuloa Electroluxiin! Kiitos, että olet valinnut tämän laitteen.



Saat käyttöön liittyviä neuvoja, esitteitä, vianmääritysohjeita sekä huolto- ja korjausohjeita:

www.electrolux.com/support

Oikeus muutoksiin pidätetään.

SISÄLTÖ

1. TURVALLISUUSTIEDOT.....	24
2. TURVALLISUUSOHJEET.....	26
3. TUOTTEEN KUVAUS.....	29
4. KÄYTTÖPANEELI.....	29
5. ENNEN ENSIKÄYTTÖÄ.....	30
6. PÄIVITTÄINEN KÄYTTÖ.....	31
7. LISÄTOIMINNOT.....	34
8. KELLOTOIMINNOT.....	35
9. TARVIKKEIDEN KÄYTTÖ.....	36
10. NEUVOJA JA VINKKEJÄ.....	37
11. HUOLTO JA PUHDISTUS.....	39
12. VIANMÄÄRITYS.....	41
13. ENERGIATEHOKKUUS.....	43
14. YMPÄRISTÖNSUOJELUNÄKÖKOHTIA.....	44

1. ⚠ TURVALLISUUSTIEDOT

Lue laitteen mukana toimitetut ohjeet ennen laitteen asennusta ja käyttöä. Valmistaja ei ota vastuuta henkilövahingoista tai vahingoista, jotka aiheutuvat virheellisestä asennuksesta tai käytöstä. Säilytä ohjeita aina varmassa ja helppopääsyisessä paikassa tulevia käyttökertoja varten.

1.1 Lasten ja taitamattomien henkilöiden turvallisuus

- 8-vuotiaat ja sitä vanhemmat lapset sekä henkilöt, joilla on fyysisiä, aisteihin liittyviä tai henkisiä rajoitteita tai puutteellinen kokemus tai tuntemus, voivat käyttää tätä laitetta vain, jos heitä valvotaan tai ohjataan laitteen turvallisessa käytössä ja jos he ymmärtävät käyttöön liittyvät vaarat. Tuote on pidettävä alle 8-vuotiaiden lasten ja erittäin laajoista ja monimutkaisista toiminnallisista

rajoitteista kärsivien henkilöiden ulottumattomissa, ellei heitä valvota jatkuvasti.

- Lapsia on valvottava, jotta he eivät leiki laitteella tai mobiililaitteilla, joissa on sovellus.
- Kaikki pakkaukset tulee pitää lasten ulottumattomissa ja hävittää asianmukaisesti.
- VAROITUS: Uuni ja sen esilläolevat osat kuumentuvat käytön aikana. Pidä lapset ja lemmikkieläimet poissa laitteen lähettäviltä sen ollessa toiminnassa tai jäähtymässä.
- Jos laitteessa on lapsilukko, sitä on käytettävä.
- Lapset eivät saa puhdistaa laitetta tai suorittaa siihen kohdistuvia käyttäjän huoltotoimenpiteitä ilman valvontaa.

1.2 Yleinen turvallisuus

- Tämä laite on tarkoitettu ainoastaan ruoanlaittoon.
- Tämä laite on suunniteltu yhden kotitalouden kotitalouskäyttöön sisätiloissa.
- Tätä laitetta voi käyttää toimistoissa, hotellihuoneissa, aamiaismajoituspaikoissa, maatilamajoituspaikoissa ja muissa samantyyppisissä majoitustiloissa, joissa kyseinen käyttö ei ylitä keskimääräisiä kotitalouskäytön tasoja.
- Laitteen asennuksen ja virtajohdon vaihtamisen saa suorittaa vain alan ammattilainen.
- Älä käytä laitetta ennen kuin se on asennettu kalusteeseen.
- Irrota laite sähköverkosta ennen huoltotoimenpiteiden suorittamista.
- Jos virtajohto vaurioituu, sen saa vaihtaa vain valmistaja, valtuutettu huoltoliike tai vastaava ammattitaitoinen henkilö, jotta vältetään sähkövaaroilta.
- VAROITUS: Varmista, että laite on kytketty pois päältä ennen kuin ryhdyt vaihtamaan lamppua välttääksesi sähköiskun vaaran.
- VAROITUS: Uuni ja sen esilläolevat osat kuumentuvat käytön aikana. Vältä koskettamasta lämpövastuksia tai laitteen sisätilan pintoja.

- Käytä suojakäsineitä poistaessasi varusteita tai uunivuokia tai asettaessasi niitä laitteen sisälle.
- Käytä ainoastaan tähän laitteeseen suositeltua paistolämpömittaria.
- Poista hyllytuet vetämällä ensin hyllytuen etuosa ja sitten takaosa irti sivuseinistä. Asenna kannattimet päinvastaisessa järjestyksessä.
- Laitteen puhdistuksessa ei saa käyttää höyrupesuria.
- Älä käytä hankausaineita tai teräviä metallikaapimia lasiluukun puhdistamisessa, sillä ne voivat naarmuttaa pintaa, mistä voi olla seurauksena lasin särkyminen.
- Kaikki varusteet ja liialliset roiskeet/jäämät on poistettava laitteen lokerosta ennen pyrolyyttistä puhdistusta.

2. TURVALLISUUSOHJEET

2.1 Asennus

VAROITUS!

Laitteen asennuksen ja liitännät saa suorittaa vain ammattitaitoinen henkilö.

- Poista kaikki pakkausmateriaalit.
- Vaurioitunutta laitetta ei saa asentaa tai käyttää.
- Noudata verkkosivuillemme olevia asennusohjeita.
- Siirrä laitetta aina varoen, sillä se on raskas. Käytä aina suojakäsineitä ja suojaavia jalkineita.
- Älä koskaan vedä laitetta sen kahvasta kiinni pitäen.
- Asenna laite turvalliseen ja sopivaan paikkaan, joka täyttää asennusvaatimukset.
- Noudata mainittuja vähimmäisetäisyyksiä muihin laitteisiin ja kalusteisiin.
- Ennen laitteen asentamista varmista, että se on vaakasuorassa ja että ovi avautuu esteettä.
- Laite on varustettu sähkötoimisella jäähdytysjärjestelmällä. Sitä on käytettävä sähkötyöllä.

2.2 Sähkökytkentä

VAROITUS!

Tulipalon ja sähköiskun vaara.

- Kaikki sähkökytkennät on teetettävä valtuutetulla sähköasentajalla.
- Laite on maadoitettava.
- Varmista, että arvokilvessä olevat parametrit ovat verkkovirtalähteen sähköarvojen mukaisia.
- Käytä aina asianmukaisesti asennettua sähköiskusuojattua pistorasiaa.
- Älä käytä monipistokesovittimia ja jatkojohtoja.
- Varmista, ettei virtajohto tai kaapeli vahingoitu. Jos virtajohto on vaihdettava, sen saa tehdä vain valtuutettu huoltoliike.
- Älä anna virtajohtojen koskettaa laitteen luukkuja tai joutua luukun tai laitteen alapuolella olevan asennustilan lähelle, varsinkaan laitteen ollessa toiminnassa tai luukun ollessa kuuma.
- Jännitteenalaisten ja eristettyjen osien suoja tulee asentaa niin, ettei niiden irrotus onnistu ilman työkaluja.
- Kytke verkkopistoke verkkopistorasiaan vasta asennuksen lopuksi. Varmista, että verkkopistoke on ulottuvilla laitteen asennuksen jälkeen.

- Jos verkkopistorasia on löysä, älä kytke verkkopistoketta.
- Älä irrota pistoketta pistorasiasta virtajohdosta vetämällä. Vedä aina verkkopistokkeesta.
- Käytä asianmukaisia eristyslaitteita: linjasuojasulakkeita, sulakkeita (ruuvattavat sulakkeet oistettuina pidikeestä), maavuotolaukaisimia ja kontakteita.
- Sähköasennuksessa on oltava mukana eristyslaite, joka sallii sinun irrottaa laitteen verkosta kaikilta navoilta. Eristyslaitteessa on oltava kosketusaukko, jonka vähimmäisleveys on 3 mm.
- Sulje laitteen luukku kokonaan ennen verkkopistokkeen liittämistä verkkopistorasiaan.
- Laitteen mukana toimitetaan päävirtajohto ja pääpiste.

Asennuksen tai vaihdon käytettävissä olevat johtotyypit Euroopassa:

H07 RN-F, H05 RN-F, H05 RRF, H05 VV-F, H05 V2V2-F (T90), H05 BB-F, H05Z1Z1-F

Kaapelin poikkileikkauksen osalta, ks. arvokilpeen merkittyä kokonaistehoa. Ks. myös taulukko:

Kokonaisteho (W)	Virtajohdon poikkipinta-ala (mm ²)
enintään 1 380	3x0.75
enintään 2 300	3x1
enintään 3 680	3x1.5

Maadoitusjohdon (vihreä/keltainen johto) on oltava 2 cm pidempi kuin ruskea vaihe- ja sininen nollassjohto.

2.3 Valitse

VAROITUS!

Henkilövahinkojen, palovammojen ja sähköiskujen tai räjähdysvaara.

- Älä muuta laitteen teknisiä ominaisuuksia.
- Varmista, että tuuletusaukoissa ei ole tukoksia.
- Laitetta ei saa jättää päälle valvomatta.
- Kytke laite pois päältä jokaisen käyttökerran jälkeen.

- Noudata varovaisuutta avatessasi laitteen luukun laitteen ollessa toiminnassa.
- Kuumaa ilmaa voi vapautua.
- Älä käytä laitetta, jos kätesi ovat märät tai jos laite on kosketuksessa veteen.
- Älä kohdista painetta avoimeen oveen.
- Älä käytä laitetta työtasona tai tavaroiden säilytystasona.
- Avaa laitteen luukku varovasti. Alkoholi- ja lämpöainesten ainesosien käyttämisen tuloksena voi muodostua alkoholin ja ilman seoksia.
- Älä päästä kipinöitä tai avotulta kosketukseen laitteen kanssa avatessasi sen luukun.
- Käytä aina säilöntätarkoituksiin hyväksytyjä lasiastioita ja -purkkeja.
- Älä aseta helposti syttyviä tuotteita tai helposti syttyvien aineiden kanssa kosketuksissa olleita tuotteita laitteeseen, laitteen päälle tai sen lähelle.
- Älä jaa Wi-Fi-salasanaasi muille.

VAROITUS!

Laitteen vaurioitumisen vaara.

- Estä emalipinnan vaurioituminen tai haalistuminen:
 - älä aseta ruoanlaittovälineitä tai muita esineitä suoraan kosketukseen laitteen sisäosan pohjan kanssa.
 - Älä aseta alumiinifoliota siten, että se olisi suorassa kosketuksessa laitteen pohjan kanssa.
 - Älä laita vettä suoraan kuumaan laitteeseen.
 - Älä säilytä kosteita astioita tai ruokia laitteessa lopetettuasi ruoanlaiton.
 - Noudata varovaisuutta poistaessasi tai asentaessasi lisäosia.
- Uunin emalipintojen tai ruostumattoman teräksen värimuutokset eivät vaikuta laitteen toimintaan.
- Käytä syvää pannua kosteita kakkuja paistaessasi. Hedelmämehut voivat jättää pysyviä tahroja.
- Käytä vain laitteen mukana toimitettuja tai valmistajan tälle laitteelle suosittelemia varusteita.
- Laitteen luukku on pidettävä suljettuna käytön aikana.
- Jos laite asennetaan kalusteen paneelin (esim. oven) taakse, ovea ei saa koskaan sulkea laitteen ollessa toiminnassa.

Lämpöä tai kosteutta voi kertyä suljetun kalusteen paneelin taakse ja laite, kalusteet tai lattia voivat sen seurauksena vaurioitua. Älä sulje kalusteen paneelia ennen kuin laite on täysin jäähtynyt käytön jälkeen.

2.4 Hoito ja puhdistus

VAROITUS!

Henkilövahinkojen, tulipalon tai laitteen vaurioitumisen vaara.

- Kytke laite pois päältä ja irrota pistoke pistorasiasta ennen ylläpitotoimien aloittamista.
- Varmista, että laite on täysin jäähtynyt. On olemassa riski, että lasipaneelit voivat särkyä.
- Vaihda rikkoutuneen tilalle heti uusi ehjä lasipaneeli. Ota yhteyttä valtuutettuun huoltopalveluun.
- Ole varovainen, kun irrotat luukun laitteesta, luukku on painava.
- Puhdista laite säännöllisesti, jotta pintamateriaali pysyisi hyväkuntoisena.
- Puhdista laite kostealla pehmeällä liinalla. Käytä ainoastaan neutraaleja pesuaineita. Älä käytä hankaavia tuotteita, hankaavia sienä, liuotteita tai metalliesineitä.
- Jos käytät uuninpuhdistussuihketta, noudata tuotepakkauksessa olevia turvallisuusohjeita.

2.5 Pyrolyyttinen puhdistus

VAROITUS!

Henkilövahinkojen / tulipalon / kemiallisten päästöjen (höyryt) vaara pyrolyysitoiminnossa.

- Ennen pyrolyyttisen puhdistamisen ja esilämmityksen käynnistämistä, poista seuraavat uunin sisätilasta:
 - mahdolliset ruokajäämät, öljy- tai rasvariskeet/-jäämät.
 - mahdolliset irrotettavat varusteet (mukaan lukien laitteen mukana toimitetut ritilät, kiskot jne.) erityisesti tarttumattomat kattilat, pannut, leivinpellit, välineet jne.
- Lue huolella pyrolyyttistä puhdistusta koskevat ohjeet.

- Pidä lapset poissa laitteen luota silloin, kun pyrolyyttinen puhdistus on käynnissä. Laite kuumenee hyvin voimakkaasti ja kuumaa ilmaa poistuu etupuolella olevista jäähdytsaukoista.
- Pyrolyyttinen puhdistus on korkeassa lämpötilassa tapahtuva toimenpide, jonka aikana voi vapautua höyryjä ruoanlaittojäämistä ja rakennemateriaaleista, ja siksi käyttäjää suositellaan voimakkaasti toimimaan seuraavasti:
 - järjestämään hyvä tuuletus pyrolyyttisen puhdistuksen aikana ja sen jälkeen.
 - järjestämään hyvä ilmanvaihto esilämmityksen aikana ja sen jälkeen.
- Älä läikytä vettä uunin luukulle pyrolyyttisen puhdistuksen aikana ja sen jälkeen, jotta lasipaneelit eivät vahingoitu.
- Yllä kuvatut pyrolyyttisistä uuneista / ruokajäämistä muodostuvat höyryt eivät ole haitallisia ihmisille. Tämä koskee myös lapsia ja heikkokuntoisia henkilöitä.
- Pidä lemmikkieläimet loitolla laitteesta pyrolyyttisen puhdistamisen ja esilämmityksen aikana ja sen jälkeen. Pienet lemmikkieläimet (erityisesti linnut ja matelijat) voivat olla erittäin herkkiä lämpötilanmuutoksille ja laitteesta poistuville höyryille.
- Kaikkien pyrolyyttisten uunien korkeassa lämpötilassa tapahtuva pyrolyyttinen puhdistus voi vaurioittaa kattiloiden, pannujen, leivinpeltien, ruokailuvälineiden jne. tarttumattomia pintoja, ja niistä voi myös muodostua alhaisen tason haitallisia höyryjä.

2.6 Sisävalaistus

VAROITUS!

Sähköiskun vaara.

- Lisätietoa tämän tuotteen sisällä olevista lamppuista sekä erikseen myytävistä varalampuista: Kyseiset lamput on suunniteltu kestämaan kodinkoneiden vaativia fyysisiä olosuhteita (esim. lämpötila, värinä, kosteus) tai ne on tarkoitettu antamaan tietoa laitteen toimintatilasta. Niitä ei ole tarkoitettu

muihin käyttötarkoituksiin eivätkä ne sovi huoneiden valaisemiseen.

- Tämä tuote sisältää valonlähteen, jonka energiatehokkuusluokka on G.
- Käytä ainoastaan ominaisuuksiltaan samanlaisia lampuja.

2.7 Huolto

- Laitteen korjaukseen liittyvissä asioissa tulee ottaa yhteyttä valtuutettuun huoltopalveluun.
- Ainoastaan alkuperäisiä varaosia saa käyttää.

2.8 Hävittäminen

⚠ VAROITUS!

Loukkaantumisen tai tukehtumisen vaara.

- Kysy tietoja laitteen oikeaoppisesta hävittämisestä paikalliselta viranomaiselta.
- Irrota laite verkkovirrasta.
- Leikkaa virtajohto poikki aivan laitteen sivulta ja hävitä se.

3. TUOTTEEN KUVAUS

3.1 Yleiskatsaus

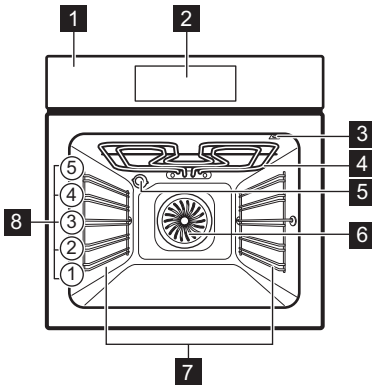

- 1 Käyttöpaneeli
- 2 Näyttö
- 3 Paistolämpömittarin pistorasia
- 4 Lämpövastus
- 5 Lamppu
- 6 Puhallin
- 7 Pellinkannatin, irrotettava
- 8 Kannatintaso

4. KÄYTTÖPANEELI

4.1 Ohjauspaneelin yleisnäkymä

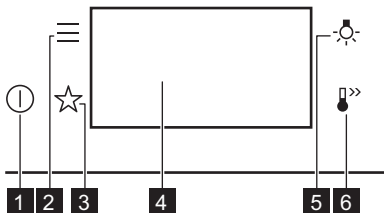

- 1 **Päällä / Pois**
Käynnistä ja sammuta laite painamalla pitkään.
- 2 **Valikko**
Luettelo laitteen ominaisuuksista ja asetuksista.
- 3 **Suosikit**
Luettelo suosikkiasetuksista.
- 4 **Näyttö**
Ilmoittaa laitteen nykyiset asetukset.
- 5 **Lampun kytkin**
Kytke valo päälle ja pois päältä.

6**Pikakuumennus**

Toiminnon kytkeminen päälle ja pois päältä:
Pikakuumennus.

4.2 Näyttö

Näyttö, jossa tärkeimmät toiminnot.

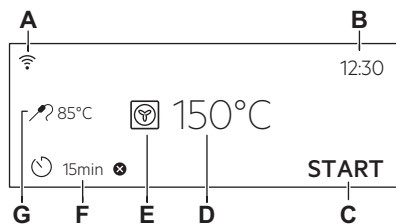

- A. Wi-Fi-yhteys
- B. Kellonaika
- C. KÄYNNISTÄ / PYSÄYTÄ
- D. Lämpötila
- E. Uunitoiminnot
- F. Ajustin
- G. Paistolämpömittari (vain valitut mallit)

Näytön merkkivalot

OK Valinnan/asetuksen vahvistaminen.

Näytön merkkivalot

- < Valikossa siirtyminen takaisin yhden tason verran.
- ↶ Viimeisen toiminnon peruuttaminen.
- ☑ Lisätoimintojen kytkeminen toimintaan ja pois päältä.
- 🔒 Laite on lukittu.
- 🔔 Äänimerkki aktivoituu.
- 🔔 STOP Äänimerkki ja kypsennyksen lopetustoiminto aktivoituvat.
- 🔔 Vain ponnahdusviesti aktivoituu.
- 🕒 Ajustettu käynnistyminen-toiminto on käynnistynyt.
- ⊗ Asetuksen peruuttaminen.
- 📶 Wi-Fi-yhteys -yhteys on kytketty päälle.
- 📶 Etäohjaus on kytketty toimintaan.



Näytössä näkyy erilaisia viestejä. Kun näkyviin tulee viesti-ikkuna, jatka painamalla näyttöä.

5. ENNEN ENSIKÄYTTÖÄ**VAROITUS!**

Lue turvallisuutta koskevat luvut.

5.1 Ensimmäinen yhteys

Näytössä näkyy tervetulo- viesti ensimmäisen yhteyden muodostamisen jälkeen.

Sinun on asetettava: Kieli, Näytön kirkkaus, Painikeäänet, Äänenvoimakkuus, Kellonaika.

5.2 Langaton yhteys

Laitteen yhdistämiseen tarvitaan seuraavat asiat:

- langaton verkko Internet-yhteydellä
- samaan langattomaan verkkoon yhdistetyn mobiililaitteen.

1. Lataa sovellus skannaamalla käyttöoppaan takakannessa oleva QR-koodi. Voit myös ladata sovelluksen suoraan sovelluskaupasta.
2. Noudata sovelluksen perehdytysohjeita.
3. Käynnistä laite.
4. Paina . Valitse: Asetukset / Yhteysasetukset.
5. – kytke päälle tai pois päältä liu'uttamalla tai painamalla: Wi-Fi-yhteys. Laitteen langaton moduuli käynnistyy 90 s kuluessa.



Etäkäyttö kytkeytyy turvallisuussyistä automaattisesti pois käytöstä 24 t:n kuluttua. Toista käyttöönottovaiheet tarvittaessa.

Taajuus	2.4 GHz WLAN 2400 - 2483.5 MHz
Protokolla	IEEE 802.11b DSSS, 802.11g/n OFDM
Enimmäisteho	EIRP < 20 dBm (100 mW)
Wi-Fi-moduuli	NIUS-50

5.3 Ohjelmistolisenssit

Tämän tuotteen ohjelmisto sisältää komponentteja, jotka perustuvat ilmaisiin ja avoimen lähdekoodin ohjelmistoihin. Electrolux ilmoittaa kiitollisena hyödyntäneensä avoimen ohjelmiston ja robotiikkayhteisöjen panosta kehityshankkeessa.

Jos haluat käyttää näiden ilmaisten ja avoimen lähdekoodin ohjelmistojen komponentteja, joiden käyttöoikeusehdot edellyttävät julkaisemista, ja nähdä kaikki ao. tekijänoikeustiedot ja sovellettavat

käyttöoikeusehdot, vieraile sivustoilla: <http://electrolux.opensoftwarerepository.com>(kansio NIUS).

5.4 Esikuumennus ja puhdistus

Esikuumenna tyhjä laite ennen ensimmäistä käyttökertaa ja kosketusta ruoan kanssa. Laite voi aiheuttaa epämiellyttävää hajua ja savua. Tuuleta huone esikuumennuksen aikana.

1. Poista kaikki varusteet ja irrotettavat uunipeltien kannattimet laitteesta.
2. Aseta toiminto . Aseta toiminnon enimmäislämpötila. Lue lisää kohdasta Päivittäinen käyttö. Anna laitteen olla toiminnassa 1 t.
3. Aseta toiminto . Aseta toiminnon enimmäislämpötila. Anna laitteen olla toiminnassa 15 min ajan.
4. Aseta toiminto . Aseta toiminnon enimmäislämpötila. Anna laitteen olla toiminnassa 15 min ajan.
5. Katkaise laitteen virta ja odota, että se jäähtyy.
6. Puhdista laite ja sen varusteet vain lämpimällä vedellä ja miedolla pesuaineella mikrokiutuliinaa käyttäen.
7. Aseta varusteet ja irrotettavat kannattimet takaisin alkuperäiseen asentoonsa.

6. PÄIVITTÄINEN KÄYTTÖ



VAROITUS!

Lue turvallisuutta koskevat luvut.

6.1 Uunitoiminnot

VAKIOTOIMINNOT



Grilli

Ohuiden ruokien grillaus ja leivän paahtaminen.



Teho grillaus

Suurten luisten liha- tai lintupaistien paistaminen yhdellä kannattintasolla. Gratinointi ja ruskistus.



Kiertoilma

Lihan paahtaminen ja kakkujen paistaminen. Säädä lämpötila matalammaksi kuin ylä-/alalämpö-toiminnon kanssa, sillä tuuletin jakaa lämmön tasaisesti uunin sisätilaan.



Pakasteet

Täydellinen valmisruokiin (esim. ranskalaiset, kroketit tai kevätsämpylät).



Ylä + alalämpö

Kypsentäminen ja paistaminen yhdellä tasolla.



Kiertoilma & alalämpö

Pizzan ja muiden ruokien valmistamiseen, jotka vaativat enemmän lämpöä alhaalta.



Alalämpö

Valitse tämä toiminto kypsennyksen jälkeen, jotta ruoka ruskistuu tarvittaessa enemmän pohjasta. Käytä alinta kannattintasoa.



Leipä

Leivän paistaminen.



Taikinan nostatus

Hiivataikinan kohoamisen nopeuttaminen. Peitä taikinan pinta kuivumisen estämiseksi.

EKSTRAT



Säilöntä

Kun haluat säilöä vihanneksia ja hedelmiä, aseta purkit vedellä täytetylle leivinpellille. Käytä samankokoisia kuumuutta kestäviä purkkeja, joissa on pika- tai kierrekorkit. Käytä alinta kannattintasoa.



Kuivattaminen

Siivutettujen hedelmien, vihannesten ja sienten kuivaus. Jotta kostea ilma poistuisi ja hedelmät kuivuisivat paremmin, uunin luukku kannattaa avata silloin tällöin kuivauksen aikana.



Lautasten lämmitys

Lautasen esilämmitykseen tarjoilua varten.



Sulatus

Ruuan (vihannesten ja hedelmien) sulattaminen. Sulatusaikaan vaikuttavat pakastetun ruuan määrä ja koko.



Gratinointi

Lasagnen ja perunagratiinin kaltaisille ruokalajeille. Gratinointi ja ruskistus.



Matalalämpö

Matalalämpökypsennysprosessi. Ihanteellinen herkkien ruokien (esim. naudan-, vasikan- tai karitsanlihan) valmistamiseen. Saat täyteläisemmän maun ja liha ruskistuu paremmin, kun ruskistat sen pannulla ennen uuniin laittamista.



Lämpimänä pito

Ruuan lämpimänä pito. Huomaa, että jotkin ruoat voivat kypsyä ja kuivua, kun niitä pidetään lämpimänä. Peitä astiat tarvittaessa.



Kostea kiertoilma

Tämä toiminto säästää energiaa ruoanlaiton aikana. Kun käytät tätä toimintoa, laitteen sisälämpötila voi poiketa lämpötila-asetuksesta. Jälkilämpötilaa käytetään. Lämmitysteho voi olla matalampi. Katso lisätietoja kohdasta Päivittäinen käyttö, Huomautus: Kostea kiertoilma.



PizzaExpert

Paista pizza nopeasti kuumennetulla pizza-alevyllä korkeassa lämpötilassa, ja varmista rapea pohja ja pehmeä, ilmava reunuus. Tämä toiminto jakaa lämmön tasaisesti uunin sisälle.

6.2 Huomautus: Kostea kiertoilma

Tämän toiminnon avulla määritettiin energiatehokkuusluokka (vastaamaan standardeja EU 65/2014 ja EU 66/2014). Testit seuraavan mukaisesti: IEC/EN 60350-1:

Uunin luukun on oltava kiinni ruoanlaiton aikana, jotta toiminto ei keskeytyisi ja uunin energiatehokkuus olisi mahdollisimman suuri.

Kun valitset tämän toiminnon, lamppu sammuu automaattisesti 30 sekunnin kuluttua.

Katso kypsennysohjeet kohdasta Neuvoja ja vinkkejä, Kostea kiertoilma. Katso yleisiä energiansäästösuosituksia kohdasta Energiatehokkuus, Energiansäästövinkkejä.

6.3 Asetus: Uunitoiminnot

1. Kytke laite päälle. Näytössä näkyy oletuslämmitystoiminto ja lämpötila.
2. Paina lämmitystoiminnon symbolia siirtyäksesi alivalikkoon.
3. Valitse uunitoiminto ja paina OK.
4. Aseta lämpötila. Paina OK.
5. Paina START. Paistolämpömittari – voit kytkeä paistolämpömittarin päälle milloin tahansa ennen kypsennystä tai sen aikana. Katso lisätietoja kohdasta Tarvikkeiden käyttö, Paistolämpömittari.
6. STOP - paina kytkeäksesi lämmitystoiminnon pois päältä.
7. Sammuta laite.



Joissakin uunitoiminnoissa valo voi sammua automaattisesti alle 80 °C:n lämpötilassa.

6.4 Valikko

Siirry valikkoon painamalla

Valikon kohta	Kuvaus	
Avustava ruoanvalmistus	Listaa automaattiset ohjelmat.	
Puhdistus	Listaa puhdistusohjelmat.	
Suosikit	Luettelo suosikkiasetuksista.	
Lisätoiminnot	Laitteen asetusten määrittäminen.	
Asetukset	Yhteysasetukset	Verkkoasetusten konfigurointi.
	Käyttöönotoasetukset	Laitteen asetusten määrittäminen.
	Huolto	Näyttää ohjelmistoversion ja kokoonpanon.

Alavalikko: Puhdistus

Alavalikko	Kuvaus
Pyrolyyttinen puhdistus, Lyhyt	Kesto: 1 h.
Pyrolyyttinen puhdistus, Normaali	Kesto: 1 h 30 min.
Pyrolyyttinen puhdistus, Voimakas	Kesto: 2 h 30 min.

Alavalikko: Lisätoiminnot

Alavalikko	Kuvaus
Univalo	Kytkee lampun päälle ja pois päältä.
Lapsilukko	Estää laitteen tahattoman käynnistämisen.
Pikakuumenus	Lyhentää lämpenemisaikaa. Käytettävissä vain joissakin uunitoiminnoissa.

Alavalikko	Kuvaus
Muistutus Puhdistamisesta	Kytkee muistutuksen päälle ja pois päältä.
Digitaalisen kellon tyyli	Muuttaa näytössä näkyvän ajan muodon.

Alavalikko toiminnolle: Asetukset

Yhteysasetukset

Alavalikko	Kuvaus
Wi-Fi-yhteys	Ota käyttöön ja poista käytöstä: Wi-Fi-yhteys:
Etäohjaus	Etäohjauksen ottaminen käyttöön ja poistaminen käytöstä. Lisätoiminto näkyy vasta, kun laite on kytketty päälle: Wi-Fi-yhteys:
Automaattinen kauko-ohjaus	Etäohjauksen automaattinen käynnistys, kun olet painanut painiketta KÄYNNISTÄ. Lisätoiminto näkyy vasta, kun laite on kytketty päälle: Wi-Fi-yhteys:
Verkko	Verkon tilan ja signaalin voimakkuuden tarkistaminen: Wi-Fi-yhteys:
Unohda verkko	Poistaaksesi automaattisen yhdistämisen nykyiseen verkkoon.

Käyttöönotoasetukset

Alavalikko	Kuvaus
Kieli	Aseta laitteen kielen.
Näytön kirkkaus	Asettaa näytön kirkkauden.
Painikeäänet	Kytkee hipaisupainikkeiden äänet päälle tai pois. Äänimerkkejä ei voi poistaa käytöstä seuraavista: ①.
Äänenvoimakkuus	Asettaa painikeääniä ja signaalien äänenvoimakkuuden.
Kellonaika	Asettaa kellonajan ja päivämäärän.

Huolto

Alavalikko	Kuvaus
Demo-toiminto	Aktivointi-/deaktivointikoodi: 2468
Ohjelmistoversio	Ohjelmistoversiota koskevia tietoja.

Alivalikko Kuvaus

Palauta teh-
dasasetukset

Palauttaa tehdasasetukset.



6.5 Asetus: Avustava ruoanvalmistus

Avustava ruoanvalmistus -alivalikko sisältää lisätoimintoja ja ohjelmia, jotka on suunniteltu erikoisruokalajeja varten. Jokaiselle tämän alivalikon ruokalajille on käytössä siihen sopivat asetukset. Voit säätää aikaa ja lämpötilaa kypsennyksen yhteydessä.

Joidenkin ruokalajien kohdalla voit kypsennää myös asetuksella Paistolämpömittari. Ruoan kypsyytaso:

- Puoliraaka
- Keskitaso
- Kypsä

Joidenkin ruokalajien kohdalla voit kypsennää myös Painoautomaatiikka-toiminnolla.

1. Käynnistä laite.
2. Paina .
3. Paina . Siirry kohtaan Avustava ruoanvalmistus.
4. Valitse ruoka tai ruokalaji.
5. Aseta ruoka laitteeseen ja paina START. Kun toiminto päättyy, tarkista, onko ruoka valmis. Pidentää kypsennysaikaa tarvittaessa.

7. LISÄTOIMINNOT

7.1 Suosikit ☆

Voit tallentaa jopa 3 suosikkiasetusta, kuten uunitoiminnon ja kypsennysajan.

1. Käynnistä laite.
2. Valitse haluamasi asetus.
3. Paina .
4. Valitse: Suosikit / Tallenna nykyiset asetukset.
5. Lisää asetus luetteloon painamalla: + Suosikit.
6. Paina OK.

 - nollaa asetus painamalla.

 - peruuta asetus painamalla.

7.2 Toiminnon lukitus

Tämä toiminto estää laitteen toiminnon muuttamisen vahingossa.

1. Käynnistä laite.
2. Aseta lämmitystoiminto.
3. ☆,  - paina samanaikaisesti toiminnon käynnistämiseksi.

☆,  - paina samanaikaisesti toiminnon poistamiseksi käytöstä.

7.3 Lapsilukko

Toiminto estää laitteen tahattoman käynnistämisen.

1. Käynnistä laite.
2. Paina .
3. Valitse Lisätoiminnot / Lapsilukko.
4. Paina koodikirjaimia aakkosjärjestyksessä.
5. Sammuta laite.

Lapsilukko on aktivoitu.



Siirry tänne: Ajustin, Wi-Fi-yhteys, niin löydät lampun. Luukku lukittuu, kun laitteen virta on kytketty pois päältä.



Laitteen käytön mahdollistamiseksi valitse koodin kirjaimet aakkosjärjestyksessä.

Kytke tämä toiminto pois käytöstä toistamalla edellä olevat vaiheet.

7.4 Automaattinen virrankatkaisu

Turvallisuussyistä laite sammuu tietyn ajan kuluttua, jos uunitoiminto on toiminnassa eikä asetuksia muuteta.

 (°C)	 (t)
30 - 115	12.5
120 - 195	8.5

 (°C)	 (t)
200 - 245	5.5
250 – max	3

Jos aiot käyttää uunitoimintoa automaattisen virrankatkaisuaajan ylittävän ajan, aseta kypsennysaika. Lue lisää kohdasta Kellotoiminnot.

8. KELLOTOIMINNOT

8.1 Kellotoimintojen kuvaus

Toiminto	Kuvaus
Ajastin	Kypsennysajan asettaminen. Enimmäisaika on 23 t 59 min. Voit määrittää, mitä tapahtuu, kun aika on kulunut umpeen, valitsemalla haluamasi: Lopeta toiminto.
Lopeta toiminto	Äänimerkki – kun aika on kulunut umpeen, laitteesta kuuluu äänimerkki. Voit ottaa toiminnon käyttöön milloin tahansa, myös silloin, kun laite ei ole käynnissä. Äänimerkki ja uunin sammutus – kun aika on kulunut umpeen, laitteesta kuuluu äänimerkki ja uunitoiminto kytkeytyy pois päältä. Vain huomautusviesti näytöllä – kun aika on kulunut umpeen, ilmoitus tulee näkyviin näyttöön. Voit ottaa toiminnon käyttöön milloin tahansa, myös silloin, kun laite ei ole käynnissä.
Ajastettu käynnistyminen	Kypsennyksen alkamisen ja/tai päättymisen siirtäminen.
Ajan lisääminen	Kypsennysajan pidentäminen.
Ajastin	Laitteen toiminta-ajan näyttö. Enimmäisaika on 23 t 59 min. Voit kytkeä toiminnon päälle ja pois päältä. Tällä toiminnolla ei ole vaikutusta laitteen toimintaan.



Jotkin kellotoiminnot eivät välttämättä ole käytettävissä tietyissä keittotoiminnoissa.

Automaattinen virrankatkaisu ei toimi seuraavien toimintojen kanssa: Uunivalo, Paistolämpömittari, Lopetus.

7.5 Jäähdytyspuhallin

Kun laite on päällä, jäähdytyspuhallin kytkeytyy automaattisesti päälle pitääkseen laitteen pinnat viileinä. Kun kytket laitteen pois päältä, jäähdytyspuhallin on käynnissä, kunnes laite on jäähtynyt.

8.2 Asetus: Kellonaika

1. Käynnistä laite.
2. Paina: Kellonaika
3. Aseta aika.
4. Paina OK.

8.3 Asetus: Ajastin

1. Valitse uunitoiminto ja aseta lämpötila.
2. Paina .
3. Aseta aika.

Voit valita haluamasi lopetustoiminnon painamalla ●●●.

4. Paina OK. Toista toimenpide, kunnes päänäyttö näkyy.

Kypsennysaikaa voidaan pidentää, kun kypsennysaikaa on jäljellä 10 %, eikä ruoka ole vielä valmis. Voit myös muuttaa uunitoimintoa. Pidennä kypsennysaikaa painamalla +1min.

8.4 Asetus: Ajastettu käynnistyminen

1. Valitse uunitoiminto ja aseta lämpötila.
2. Paina .
3. Kypsennysaika on asetettu.
4. Paina ●●●.
5. Paina: Ajastettu käynnistyminen.
6. Valitse haluamasi käynnistysaika.
7. Paina OK. Toista toimenpide, kunnes päänäyttö näkyy.

8.5 Asetus: Ajastin

1. Paina .

2. Paina ●●●.
3. Paina: Ajastin.
4. Liu'uta tai paina , niin voit nähdä toiminta-ajan päänäytöllä.
5. Paina OK. Toista toimenpide, kunnes päänäyttö näkyy.

8.6 Ajastimen asetusten muuttaminen

Asetettua aikaa on mahdollista muuttaa milloin tahansa kypsennyksen aikana.

1. Paina .
2. Aseta ajastimen arvo.
3. Paina OK.

9. TARVIKKEIDEN KÄYTTÖ

VAROITUS!

Lue turvallisuutta koskevat luvut.

9.1 Lisävarusteiden asennus

Tarvikkeita on saatavilla mallin mukaan. Lue QR-koodi tarkistaaksesi, miten laitteen mukana toimitettuja tarvikkeita käytetään. Lisävarusteita voi tilata erikseen. Saat lisätietoa paikalliselta edustajalta.



Pieni lovi yläosassa parantaa turvallisuutta ja toimii kallistumisenestosuojana. Nämä lovet toimivat myös kaatumisen estämisessä. Ritilän reuna estää keittoastioiden luisumisen ritilältä.

Aseta tarvike (paistoritilä / leivinpelti) kannatinkiskojen väliin. Varmista, että ritilä koskettaa uunin sisäosan takaosaa ja jalat osoittavat alaspäin.

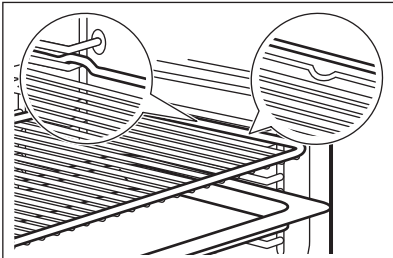

Jos uunipelti on kalteva, aseta kaltevuus osoittamaan uunin sisäosan takaosaa kohti.

Jos tarvikkeessa on merkintä, varmista, että se on itseesi päin.

Jos käytät reiällistä leivinpeltiä, aseta leivinpelti/pannu alle tippuvien nesteiden keräämiseksi.

9.2 Paistolämpömittari

Se mittaa ruoan sisälämpötilan. Sitä voi käyttää jokaisen kuumennustoiminnon yhteydessä.

Valittavia lämpötiloja on kaksi:

- $^{\circ}\text{C}$ – laitteen sisälämpötila. Sen tulee olla vähintään 25°C ruoan sisälämpötilaa korkeampi.
-  – ruoan sisälämpötila.

Suosituksset:

- Ainesosien pitäisi olla huoneenlämpöisiä.
- Älä käytä sitä nestemäisiin ruokiin.
- Kypsennyksen aikana paistolämpömittarin neulan on oltava täysin työnnettynä ruokaan.

Laitte laskee likimääräisen kypsennyksen päättymisajan. Se riippuu ruoan määrästä, uunitoiminnosta ja lämpötilasta.

Kypsennys toiminnolla: Paistolämpömittari

VAROITUS!

Palovammojen vaara on olemassa, sillä paistolämpömittari ja uunipellin kannattimet kuumenevat huomattavasti. Älä koske paistolämpömittarin kahvaan paljain käsin. Käytä aina patalappuja.

1. Käynnistä laite.
2. Valitse uunitoiminto tai ruokalaji ja tarvittaessa uunin lämpötila.

3. Paistolämpömittarin asettaminen ruoan sisään:

Liha-, lintu- ja kalaruoka

Aseta paistolämpömittarin neula kokonaan lihan tai kalan paksuimpaan kohtaan.

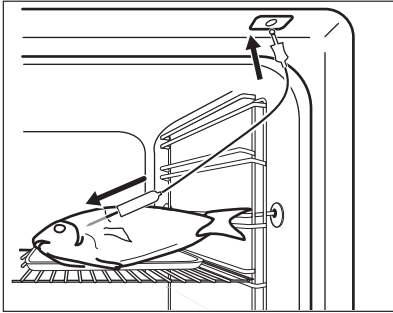

Padat/paistokset

Aseta paistolämpömittarin kärki tarkalleen padan/paistoksen keskelle. Paistolämpömittari tulee asettaa vakaasti paikoilleen yhteen kohtaan kypsennyksen ajaksi. Käytä sen vakauttamiseen kiinteää ruoka-ainesta. Aseta paistolämpömittarin silikonikahva tukevasti keittoastian reunaa vasten. Paistolämpömittarin kärki ei saa koskettaa keittoastian pohjaan.

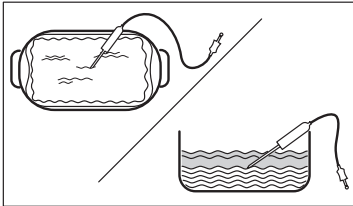

4. Aseta paistolämpömittari laitteen sisällä olevaan pistorasiaan. Lue lisää kohdasta Tuotteen kuvaus.

Senhetkinen paistolämpömittarin lämpötila näkyy näytössä.

5.  - aseta paistolämpömittarin lämpötila painamalla.
6. ● ● ● - paina asettaaksesi haluamasi valinnan:
- Äänimerkki – kun ruoka on kuumentunut asetettuun lämpötilaan, laitteesta kuuluu äänimerkki.
 - Äänimerkki ja uunin sammutus – kun ruoka on kuumentunut asetettuun lämpötilaan, laitteesta kuuluu äänimerkki ja kypsennys päättyy.
7. Valitse valinta ja paina toistuvasti **OK** siirtyäksesi päänäytölle.
8. Paina **START**.
9. Kun ruoka on kuumentunut asetettuun lämpötilaan, laitteesta kuuluu äänimerkki. Tarkista, onko ruoka valmista. Pidennä kypsennysaikaa tarvittaessa.
10. Irrota paistolämpömittarin pistoke pistorasiasta ja poista ruoka laitteesta.

10. NEUVOJA JA VINKKEJÄ

10.1 Ruoanlaittoon liittyviä suosituksia

Taulukoissa mainitut lämpötilat ja paistoajat ovat ainoastaan suuntaa-antavia. Optimaalinen aika ja lämpötila määräytyvät reseptin ja käytettyjen aineiden laadun ja määrän mukaan.

Laitteesi saattaa paistaa tai paahtaa eri tavalla kuin edellinen laitteesi. Alla olevat vinkit sisältävät suositellut lämpötilat,

kypsennysajat ja kannatintasot eri ruokalajeille.

Laske kannatintasot uunin pohjasta alkaen.

Jos taulukossa ei ole reseptiisi sopivia asetuksia, voit soveltaa jonkin samantyyppisen paistoksen asetuksia.

Katso energiansäästövinkejä kohdasta Energiategohkuus.

Taulukoissa käytetyt symbolit:

	Ruokalaji
	Uunitoiminto
°C	Lämpötila
	Varusteet
	Kannatintaso
	Kypsentämisaika (min)





10.2 Kostea kiertoilma – suositellut varusteet





Käytä tummia heijastamattomia vuokia ja astioita. Ne imevät enemmän lämpöä vaaleisiin ja heijastaviin astioihin verrattuna.

- **Pizzapannu** – tumma, heijastamaton, läpimitta 28 cm
- **Uunivuoka** – tumma, heijastamaton, läpimitta 26 cm
- **Annosvuokat** – keraaminen, läpimitta 8 cm, korkeus 5 cm
- **Piirasvuoka** – tumma, heijastamaton, läpimitta 28 cm

10.3 Kostea kiertoilma

Parhaan tuloksen saat noudattamalla alla olevassa taulukossa lueteltuja ehdotuksia.







	°C			
Makeat pullat, 16 kappaletta	180	2	20 - 30	1)
Sämpylät, 9 kappaletta	180	2	30-40	1)
Pizza, pakaste, 0,35 kg	220	2	10-15	2)
Kääretorttu	170	2	25-35	1)
Brownie	175	3	25-30	1)
Kohokas, 6 kpl	200	3	25-30	3)
Torttopohja	180	2	15-25	4)
Victoria-voileipä	170	2	40-50	5)
Höyrytetty kala, 0,3 kg	180	3	20-25	1)









	°C			
Kokonainen kala, 0,2 kg	180	3	25-35	1)
Kalafilee, 0,3 kg	180	3	25-30	6)
Haudutettu liha, 0,25 kg	200	3	35 - 45	1)
Shashlik, 0,5 kg	200	3	25-30	1)
Pikkuleivät, 16 kappaletta	180	2	20 - 30	1)
Macaron leivos, 24 kpl	180	2	25-35	1)
Muffinssit, 12 kappaletta	170	2	30-40	1)
Suolaiset leivonnaiset, 20 kpl	180	2	25-30	1)
Murotaikinapikkuleivät, 20 kpl	150	2	25-35	1)
Tartaletit, 8 kpl	170	2	20 - 30	1)
Vihannekset, haudutetut, 0,4 kg	180	3	35 - 45	1)
Kasvismunakas	200	3	25-30	6)
Välimeren vihannekset, 0,7 kg	180	4	25-30	1)









- 1) Valitse leivinpelti tai uunipannu.
- 2) Käytä paistoritilää.
- 3) Valitse keraamiset astiat ritilällä.
- 4) Valitse torttuvuoka ritilällä.
- 5) Valitse uunivuoka ritilällä.
- 6) Valitse pizzapannu ritilällä.

10.4 Tiedoksi testuslaitoksille

Testit standardin IEC 60350-1 mukaisesti.

		°C		
Pienet kakut (20 kpl/leivinpelti)				
	3	170	20 - 35	1)
	3	150 - 160	20 - 35	1)
	2 ja 4	150 - 160	20 - 35	1)
Omenapiirakka, 2 vuokaa Ø20 cm				

		°C		
	2	180	70 - 90	2)
	2	160	70 - 90	2)
Rasvaton sokerikakku, kakkuvuoka Ø 26 cm				
	2	170	40 - 50	2) 3)
	2	160	40 - 50	2) 3)
	2 ja 4	160	40 - 60	2) 3)
Muropikkuleivät				

		°C		
	3	140 - 150	20 - 40	1)
	2 ja 4	140 - 150	25 - 45	1)
	3	140 - 150	25 - 45	1)
Paahtoleipä				
	4	maks.	1 - 5	2) 3)

- 1) Valitse Leivinpelti.
- 2) Valitse Paistoritilä.
- 3) Esikuumenna laitetta 10 minuuttia.

11. HUOLTO JA PUHDISTUS

VAROITUS!

Lue turvallisuutta koskevat luvut.

11.1 Puhdistukseen liittyviä huomautuksia

Puhdistusaineet

- Puhdista laitteen etuosa pelkällä lämpimällä vedellä ja miedolla pesuaineella mikrokuutiiliinaa käyttäen.
- Puhdista metallipinnat puhdistusaineella.
- Poista tahrat miedolla pesuaineella.

Päivittäinen käyttö

- Puhdista laitteen sisäosa jokaisen käytön jälkeen. Rasvan tai muiden jäämien kertyminen saattaa aiheuttaa tulipalon.
- Kosteus voi tiivistyä laitteeseen tai oven lasipaneeliin. Kondensaation vähentämiseksi anna laitteen käydä 10 minuuttia ennen ruoanvalmistusta. Älä säilytä ruokaa laitteessa yli 20 minuuttia. Kuivaa laitteen sisäosa pelkäästään mikrokuutiiliinalla jokaisen käyttökerran jälkeen.

Tarvikkeet

- Puhdista kaikki varusteet jokaisen käytön jälkeen ja anna niiden kuivua. Käytä pelkäästään mikrokuutiiliinaa, lämmintä

vettä ja mietoa puhdistusainetta. Lisävarusteita ei saa pestä astianpesukoneessa.

- Tarttumattomia lisävarusteita ei saa puhdistaa hankaavilla puhdistusaineilla tai teräväreunaisilla esineillä.

11.2 Uunipeltien kannattimien irrotus

Poista kannattimet laitteen puhdistamiseksi.

1. Katkaise laitteen virta ja odota, että se jäähtyy.
2. Vedä kannattimen etuosa irti sivuseinästä.
3. Vedä kannattimen takaosa irti sivuseinästä ja poista se.

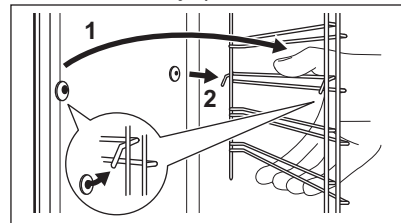

4. Aseta kannattimet takaisin alkuperäiseen asentoonsa. Toista vaiheet päinvastaisessa järjestyksessä. Jos mukana toimitetaan teleskooppikiskot, kiinnitystappien on osoitettava eteenpäin.

11.3 Pyrolyttinen puhdistus

Käytä sitä laitteen puhdistamiseen ja jäämien poistamiseen.

VAROITUS!

On olemassa palovammojen vaara.

HUOMIO!

Jos samaan kaappiin on asennettu muita laitteita, älä käytä niitä samaan aikaan tämän toiminnon kanssa. Se voi vahingoittaa uunia.

Älä käynnistä toimintoa, jos uunin luukku ei ole kunnolla kiinni.

1. Varmista, että laite on täysin jäähtynyt.
2. Poista kaikki varusteet.
3. Puhdista uunin sisäosa ja luukun sisälasi lämpimällä vedellä ja miedolla pesuaineella käyttäen pehmeää puhdistusliinaa.
4. Käynnistä laite.
5. Paina  / Puhdistus.

6. Valitse puhdistustoiminto.
Kun puhdistus käynnistyy, uuninluukku lukittuu ja merkkivalo sammuu.

Jäähdytyspuhallin toimii suuremmalla nopeudella.

STOP – paina pysäyttääksesi puhdistustoiminnon ennen sen päättymistä.

Älä käytä laitetta ennen kuin luukun lukituksen symboli sammuu näytössä.

7. Kun puhdistus päättyy, kytkä laite pois toiminnasta ja odota, kunnes se on jäähtynyt.
8. Puhdista uunin sisäosa pehmeällä liinalla. Poista jäämät uunin pohjasta.

11.4 Muistutus Puhdistamisesta

Kun muistutus ilmestyy, on suositeltavaa suorittaa puhdistus.

Käytä toimintoa: Pyrolyttinen puhdistus.

11.5 Luukun irrottaminen ja asentaminen

Voit irrottaa uunin luukun ja sisäiset lasipaneelit niiden puhdistamiseksi. Lue kohdan "Luukun irrottaminen ja asentaminen"

ohjeet kokonaan ennen lasilevyjen poistamista.

HUOMIO!

Älä käytä laitetta ilman lasipaneeleja.

1. Avaa luukku kokonaan auki ja pidä kiinni molemmista saranoista.

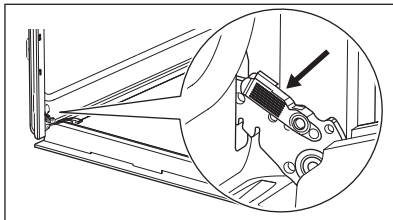

2. Nosta ja vedä lukituksia, kunnes ne napsahtavat.

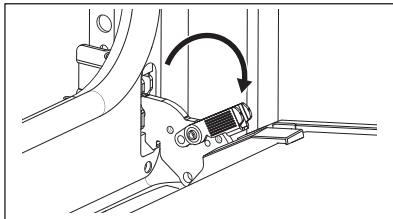

3. Sulje uunin luukku puoliväliin sen ensimmäiseen avausasentoon. Nosta ja vedä luukku sen jälkeen ja irrota se paikaltaan.

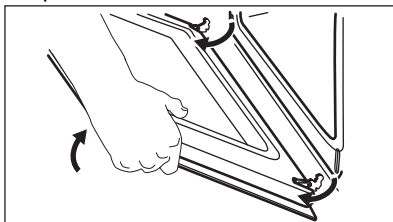

4. Aseta luukku sen ulkopinta alaspäin vakaalle pinnalle levitetyn pehmeän liinan päälle.
5. Pidä kiinni luukun reunalistasta A molemmin puolin luukun yläreunaa ja työnnä sisäänpäin pidikiivisteiden vapauttamiseksi.

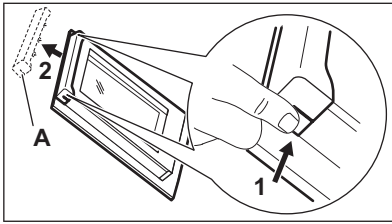

6. Irrota luukun reunalista vetämällä sitä eteenpäin.
7. Tartu lasilevyihin yläreunasta ja vedä ne yksi kerrallaan ulos. Varmista, että lasi irtaoo kannattimista kokonaan.

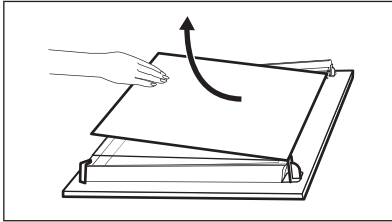

8. Puhdista lasipaneelit vedellä ja saippualla. Kuivaa lasipaneelit huolellisesti. Lasipaneeleja ei saa pestä astianpesukoneessa.
9. Asenna lasipaneelit ja uunin luukku takaisin paikalleen puhdistuksen jälkeen. Varmista, että lasipaneelit tulevat oikeaan järjestykseen. Katso symboli/painatus lasilevyn sivusta. Jos luukku on asennettu paikalleen oikein, kuulet napsahduksen lukituksia sulkiessasi.



Sen puolen, jossa on painettu merkintöjä **B** (jos sellainen on), on osoitettava uunin sisätiloja kohti.

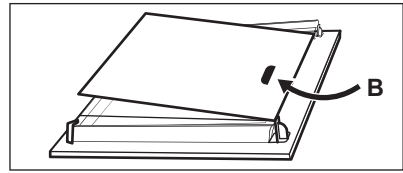

11.6 Lampun vaihtaminen

⚠ VAROITUS!

Sähköiskun vaara.
Lamppu voi olla kuuma.

1. Katkaise laitteen virta ja odota, että se jäähtyy.
2. Irrota laite verkkovirrasta.
3. Aseta liina uunin pohjalle.

⚠ HUOMIO!

Pitele halogeenilamppua aina kankaalla peitettynä, jotta lamppuun ei pala rasvajäämiä.

Takalamppu

1. Irrota suojalasi kiertämällä sitä.
2. Puhdista lampun kansi.
3. Vaihda lamppu sopivaan 300 °C:n lämmön kestävään lamppuun.
4. Asenna lasinen kansi.

12. VIANMÄÄRITYS

⚠ VAROITUS!

Lue turvallisuutta koskevat luvut.

12.1 Käyttöhäiriöt...

Ongelman kuvaus	Syy ja korjaustoimenpide
Laite ei käynnisty eikä sitä voida käyttää.	Laitetta ei ole kytketty verkkovirtaan tai se on kytketty väärin.
Laite ei kuumene.	Kelloa ei ole säädetty. Katso ohjeet kellon asettamiseen kohdasta Kellotoiminnot. Luukku ei ole kunnolla kiinni. Sulake on palanut. Tarkista, johtuuko ongelma sulakkeesta. Jos ongelma toistuu, käänny sähköalan ammattilaisen puoleen. Lapsilukko on aktivoitu.
Lamppu on kytketty pois päältä.	Lamppu on palanut. Vaihda lamppu. Katso lisätietoja kohdasta Huolto ja puhdistus .
 Sähkökatkos pysäyttää aina puhdistuksen. Toista puhdistus, jos sähkökatkos keskeyttää sen.	
Ongelma langattoman verkon signaalissa.	Tarkista, onko älylaitteesi yhdistetty verkkoon. Tarkista langaton verkko ja reititin. Käynnistä reititin uudelleen.
Uusi reititin asennettu tai reitittimen määrittämiä on muutettu.	Määritä laite ja mobiililaitte uudelleen katsomalla lisätietoa kohdasta Ennen ensikäyttöä, Langaton yhteys.
Langattoman verkon signaali on heikko.	Siirrä reititin mahdollisimman lähelle laitetta.
Laitteen lähellä oleva mikroaaltouuni aiheuttaa häiriötä langattomaan signaaliin.	Kytke mikroaaltouuni pois päältä. Vältä käyttämästä toista mikroaaltouunia ja laitteen etäohjausta samanaikaisesti. Mikroaaltouuni aiheuttaa häiriötä lähiverkkosignaaliin.
Toiminto PizzaExpert pysähtyy ja näytölle ilmestyy aloitusviesti.	Muutit lämpötilaa esilämmitysvaiheen aikana. Paina Seuraava ensimmäisen viestin kohdalla, ja paina sitten Käynnistä jatkaaksesi esilämmitystä uudella asettamallasi lämpötilalla.

12.2 Virhekoodit

Näytössä näkyy virheviesti, kun ohjelmistossa tapahtuu jokin virhe. Ongelmaluettelo löytyy alla olevasta taulukosta. Kun seuraava virheilmoitus näkyy toistuvasti näytössä, vian alajärjestelmä on saattanut poistua käytöstä. Ota tällöin yhteyttä paikalliseen jälleenmyyjään tai valtuutettuun huoltopalveluun.

Koodi ja kuvaus	Korjaustoimenpide
F102 – luukku ei ole kunnolla kiinni tai luukun lukitus on vaurioitunut.	Sulje luukku. Kytke laite pois päältä ja takaisin päälle.
F111 – Paistolämpömittari on asetettu virheellisesti pistorasiaan.	Aseta Paistolämpömittari kokonaan pistokkeeseen.
F240, F439 – näytön kosketuskentät toimivat virheellisesti.	Puhdista näytön pinta. Varmista, ettei kosketuskentissä ole epäpuhtauksia.
F601 – ongelma liittyen Wi-Fi-yhteys-signaaliin.	Tarkista verkkoyhteys. Katso lisätietoja kohdasta Ennen ensikäyttöä, Langaton yhteys.

Koodi ja kuvaus	Korjaustoimenpide
F604 – ensimmäinen yritys Wi-Fi-yhteys-yhteyden muodostamiseksi epäonnistui.	Käynnistä laite uudelleen. Katso lisätietoja kohdasta Ennen ensikäyttöä, Langaton yhteys.
F908 – laitejärjestelmä ei saa yhteyttä käyttöpaneeliin.	Käynnistä laite uudelleen.
F602, F603 – Wi-Fi-yhteys ei ole käytettävissä. 1)	Kytke laite pois päältä ja takaisin päälle.

1) Jos jokin näistä virheistä esiintyy, muut laitteen toiminnot toimivat normaalisti.

12.3 Huoltotiedot

Jos et itse löydä ratkaisua ongelmaasi, ota yhteys jälleenmyyjään tai valtuutettuun huoltopalveluun.

Huoltoliikkeen tarvitsemat perustiedot löydät laitteen arvokilvestä. Arvokilpi löytyy laitteen etukehyksestä. Se näkyy, kun luukku avataan. Älä poista arvokilpeä laitteesta.

Suosittelemme, että kirjoita tiedot tähän:

Malli (MOD.):

Tuotenumero (PNC):

Sarjanumero (S.N.):

13. ENERGIATEHOKKUUS

13.1 Tuotteen tietolomake ja tuotetiedot asetusten (EU) 65/2014 ja (EU) 66/2014 mukaisesti

Toimittajan nimi	Electrolux	
Mallin tunnistenumero	COP905B 949288456 OOP900NB 949288457	
Energiatehokkuusluokka	61.2	
Energiatehokkuusluokka	A++	
Energiankulutus normaalikäytössä Ylä- ja alalämpö -toiminnossa	0.93 kWh/kierros	
Energiankulutus vakiokuormalla, tuuletintila	0.52 kWh/kierros	
Pesien lukumäärä	1	
Lämpölähde	Sähkö	
Äänimer.voimak	72 l	
Uunityyppi	Kalusteeseen asennettava uuni	
Massa	COP905B	32.6 kg
	OOP900NB	32.6 kg

Laite on testattu seuraavien standardien mukaan: EN IEC 60350-1.

13.2 (EU) N:o 2023/826 mukaiset tietovaatimukset

Virrankulutus valmiustilassa 0,8 W

Laitteen vaatima enimmäisaika, jotta se voi saavuttaa automaattisesti sopivan pienen virrankulutuksen 20 min sen

Laitte on testattu seuraavien standardien mukaan: EN 50564, EN 63474.

Katso ohjeet langattoman verkkoyhteyden kytkemisestä käyttöön ja pois käytöstä luvusta Ennen ensikäyttöä.

13.3 Energiansäästövinkejä

Seuraavat vinkit auttavat säästämään energiaa laitteen käytön yhteydessä.

Varmista, että laitteen luukku on kiinni laitteen ollessa käynnissä. Älä avaa laitteen luukkua liian usein kypsennyksen aikana. Pidä luukun tiiviste puhtaana ja varmista, että se on hyvin kiinni paikoillaan.

Käytä metallisia keittoastioita ja tummia, heijastamattomia vuokia ja astioita energiatehokkuuden parantamiseksi.

Älä esikuumenna laitetta ennen kypsennystä, ellei sitä ole erikseen suositeltu.

Minimoi paistojen väliset tauot, kun valmistat kerralla useampia ruokia.

Puhallintoiminnon käyttäminen ruoanlaiton yhteydessä

Jos mahdollista, käytä uunitoimintoja puhaltimella energian säästämiseksi.

Jäännöslämpö

Kun kypsennys kestää yli 30 minuuttia, laske laitteen lämpötila alimmalle asetukselle 3–10 minuuttia ennen kypsennysajan päättymistä. Jälkilämpö laitteen sisällä jatkaa ruoka-aineiden kypsentämistä.

Pidä ruoka lämpimänä ja lämmitä muita ruokalajeja jälkilämpöä käyttäen.

Kun sammutat laitteen virran, näytössä näkyy jälkilämpö tai lämpötila.

Jos ohjelma kytketään päälle Kesto aktivoituna ja kypsennysaika on yli 30 minuuttia, joissakin laitteen toiminnoissa lämpövastukset sammuvat automaattisesti aikaisemmin.

Ruoan lämpimänä pitoon

Valitse alhaisin mahdollisin lämpötila-asetus, niin voit hyödyntää jälkilämmön ja säilyttää ruoan lämpimänä. Jälkilämmön merkkivalo tai lämpötila syttyy näyttöön.

Kypsentäminen lampun ollessa sammutettuna

Kytke lamppu pois päältä kypsennyksen aikana. Kytke se päälle ainoastaan tarvittaessa.

Kostea kiertoilma

Tämä toiminto säästää energiaa ruoanlaiton aikana.

Kun käytät tätä toimintoa, lamppu sammuu automaattisesti 30 sekunnin kuluttua. Voit sytyttää lampun uudelleen, mutta tällöin energiansäästö on pienempi.

Wi-Fi-yhteys

Jos mahdollista, kytke Wi-Fi pois päältä energian säästämiseksi.

14. YMPÄRISTÖNSUOJELUNÄKÖKOHTIA

Kierrätä materiaalit, jotka on merkitty merkillä

 Kierrätä pakkaukset viemällä ne asianmukaiseen kierrätysastiaan. Auta suojelemaan ympäristöä ja ihmisten terveyttä kierrättämällä sähkö- ja elektroniikkaromu.

Älä hävitä symbolilla merkittyjä laitteita  kotitalousjätteen mukana. Palauta tuote paikalliseen kierrätyslaitokseen tai ota yhteyttä kunnan virastoon.







